

YAMAHA

MANUAL DEL PROPIETARIO

Virago

XV250S

3LS-28199-S7

¡Bienvenido al mundo del motociclismo de Yamaha!

Como propietario de una XV250S, usted aprovechará la gran experiencia de Yamaha y de la tecnología más nueva para el diseño y fabricación de productos de alta calidad, que han ganado para Yamaha una excelente reputación por su fiabilidad.

Tome el tiempo necesario para leer este manual con el fin de poder aprovechar todas las ventajas de su XV250S. El manual del propietario no sólo le enseña a operar, inspeccionar y mantener su motocicleta, sino también a protegerse usted mismo y a los demás contra daños y problemas.

Adicionalmente, los consejos principales dados en este manual le ayudarán a mantener la motocicleta en el mejor estado posible de funcionamiento. Si tiene alguna pregunta, no dude en ponerse en contacto con su concesionario de Yamaha.

El equipo Yamaha le desea mucha seguridad y circulaciones agradables. Pero, recuerde que lo primero es la seguridad.

INFORMACION IMPORTANTE DEL MANUAL

SAU00005

La información particularmente importante se hace destacar en este manual mediante las notaciones siguientes:



El símbolo de aviso sobre la seguridad significa ¡ATENCIÓN! ¡CUIDADO! ¡SE SEGURIDAD CORRE PELIGRO!

ADVERTENCIA

Si no se siguen las instrucciones de una **ADVERTENCIA** pueden producirse daños graves o incluso la muerte del operador de la motocicleta, de un peatón o de la persona que inspecciona o repara la motocicleta.

ATENCIÓN:

Una **ATENCIÓN** indica que deben tomarse precauciones especiales para evitar daños en la motocicleta.

NOTA:

Una **NOTA** proporciona información clave para facilitar o aclarar los procedimientos.

NOTA:

- Este manual debe considerarse parte permanente de ésta motocicleta, debiendo permanecer en ésta aún al venderse posteriormente.
 - Yamaha continuamente busca nuevos avances en el diseño del producto y calidad. Por lo tanto, aunque este manual contiene la información del producto más actualizada disponible en el momento de la impresión, puede haber discrepancias menores entre su máquina y este manual. Si hay alguna pregunta concerniente a este manual, rogamos consultar a su concesionario Yamaha.
-

INFORMACION IMPORTANTE DEL MANUAL

SW000002

ADVERTENCIA

ROGAMOS LEER ESTE MANUAL CUIDADOSA Y COMPLETAMENTE ANTES DE OPERAR ESTA MOTOCICLETA.

SAU0008

XV250S
MANUAL DEL PROPIETARIO
©1998 de Yamaha Motor Co., Ltd.
Primera edición, Mayo 1998
Todos los derechos reservados.
Se prohíbe la reimpresión o uso de este
material sin la autorización escrita de
Yamaha Motor Co., Ltd.
Impreso en Japón

| | | | | | |
|----------|---|------|--|--|--|
| 1 | PIENSE SIEMPRE PRIMERO EN LA SEGURIDAD | 1-1 | | | |
| 2 | DESCRIPCION | 2-1 | | | |
| | Vista izquierda | 2-1 | | | |
| | Vista derecha | 2-2 | | | |
| | Controles/Instrumentos | 2-3 | | | |
| 3 | FUNCIONES DE LOS INSTRUMENTOS Y CONTROLES | 3-1 | | | |
| | Interruptor principal | 3-1 | | | |
| | Luces indicadoras | 3-1 | | | |
| | Velocímetro | 3-2 | | | |
| | Interruptores del manillar | 3-2 | | | |
| | Palanca del embrague | 3-3 | | | |
| | Pedal de cambio | 3-4 | | | |
| | Palanca del freno frontal | 3-4 | | | |
| | Pedal del freno trasero | 3-4 | | | |
| | Tapa del depósito de combustible | 3-5 | | | |
| | Combustible | 3-6 | | | |
| | Llave de paso de combustible | 3-6 | | | |
| | Palanca del estrangulador (choke) “ ↘ ” | 3-7 | | | |
| | Bloqueo de la dirección | 3-8 | | | |
| | Asiento | 3-8 | | | |
| | Portacascos | 3-9 | | | |
| | Ajuste del amortiguador trasero | 3-9 | | | |
| | | | | | Soporte lateral |
| | | | | | 3-10 |
| | | | | | Comprobación de la operación del interruptor del soporte lateral/embrague |
| | | | | | 3-10 |
| 4 | REVISION ANTES DEL FUNCIONAMIENTO | 4-1 | | | |
| 5 | FUNCIONAMIENTO Y PUNTOS IMPORTANTES PARA LA CONDUCCION | 5-1 | | | |
| | Arranque del motor | 5-1 | | | |
| | Arranque del motor caliente | 5-4 | | | |
| | Cambio de velocidades | 5-4 | | | |
| | Punto de cambio recomendado (solamente para Suiza) | 5-5 | | | |
| | Consejos para reducir el consumo de combustible | 5-5 | | | |
| | Rodaje del motor | 5-5 | | | |
| | Estacionamiento | 5-6 | | | |
| 6 | MANTENIMIENTO PERIODICO Y PEQUEÑAS REPARACIONES | 6-1 | | | |
| | Juego de herramientas | 6-1 | | | |
| | Mantenimiento y lubricación periódicos | 6-2 | | | |
| | Extracción e instalación del panel | 6-5 | | | |
| | Panel A | 6-5 | | | |
| | Bujías | 6-6 | | | |
| | Aceite de motor | 6-8 | | | |
| | Filtro de aire | 6-10 | | | |
| | Ajuste del carburador | 6-12 | | | |

ÍNDICE

| | | | |
|--|------|---|------|
| Ajuste del ralenti | 6-13 | Cojinetes de ruedas..... | 6-27 |
| Inspección del juego libre del cable del acelerador..... | 6-13 | Batería | 6-27 |
| Ajuste del juego de las válvulas | 6-14 | Reemplazo de fusibles..... | 6-29 |
| Neumáticos..... | 6-14 | Reemplazo de la bombilla del faro..... | 6-30 |
| Ruedas | 6-16 | Reemplazo de la señal de giro y de la bombilla de la luz trasera | 6-31 |
| Ajuste del juego libre de la palanca del embrague..... | 6-16 | Soporte de la motocicleta | 6-32 |
| Ajuste del juego libre de la palanca del freno frontal..... | 6-17 | Extracción de la rueda frontal | 6-32 |
| Ajuste de la altura y del juego libre del pedal del freno trasero | 6-18 | Instalación de la rueda delantera | 6-33 |
| Ajuste del interruptor de la luz de freno..... | 6-19 | Extracción de la rueda trasera | 6-34 |
| Control de las pastillas del freno delantero y de las zapatas del freno trasero | 6-20 | Instalación de la rueda trasera | 6-34 |
| Inspección del nivel del líquido de frenos..... | 6-20 | Localización y reparación de averías | 6-35 |
| Cambio del líquido de freno..... | 6-21 | Gráfico de localización y reparación de averías..... | 6-36 |
| Comprobación de la tensión de la cadena de transmisión | 6-21 | 7 CUIDADOS Y ALMACENAJE DE LA MOTOCICLETA | 7-1 |
| Ajuste de la tensión de la cadena de transmisión | 6-22 | Cuidados..... | 7-1 |
| Lubricación de la cadena de transmisión | 6-23 | Almacenaje..... | 7-4 |
| Revisión y lubricación de los cables | 6-24 | 8 ESPECIFICACIONES | 8-1 |
| Lubricación del cable y la empuñadura del acelerador | 6-24 | Especificaciones | 8-1 |
| Lubricación de los pedales del freno y de cambios..... | 6-24 | 9 INFORMACION PARA EL CONSUMIDOR | 9-1 |
| Lubricación de las palancas del freno y del embrague | 6-25 | Registro de los números de identificación..... | 9-1 |
| Lubricación del soporte lateral | 6-25 | Número de identificación de la llave..... | 9-1 |
| Inspección de horquilla delantera..... | 6-26 | Número de identificación del vehículo | 9-1 |
| Inspección de la dirección | 6-26 | Etiqueta del modelo..... | 9-2 |



Las motocicletas son vehículos fascinantes, que le pueden ofrecer una sensación insuperable de potencia y libertad. Sin embargo, también imponen ciertos límites, que usted deberá aceptar; ni la mejor de las motocicletas no ignora las leyes de la física.

El cuidado y el mantenimiento regulares son algo esencial para conservar el valor y el estado de funcionamiento de la motocicleta. Además, lo que es cierto para la motocicleta para es cierto para el conductor: el buen rendimiento depende de si está en buen estado. Conducir bajo la influencia de medicación, drogas o alcohol, por supuesto está prohibido. Los conductores de motocicletas, más que los de automóviles, deben estar siempre en perfectas condiciones físicas y mentales. Bajo la influencia de aunque sea un poco de alcohol, existe la tendencia a tomar riesgos peligrosos.

Las ropas especiales son también esenciales para un conductor de motocicletas, como los cinturones de seguridad para los conductores y pasajeros de automóviles. Vístase siempre con un juego completo de ropa para motocicletas (ya sea hecho de piel o de materiales sintéticos resistentes con protectores), botas fuertes, guantes de motocicleta y un casco que se adapte bien a la cabeza. Sin embargo, las óptimas ropas protectoras no deben dar pie a la imprudencia. Aunque vestido por completo con estas ropas y casco crea la ilusión de seguridad y protección total, los motoristas son siempre vulnerables. Los conductores que no tienen autocontrol crítico corren el riesgo de correr a demasiada velocidad y de sufrir accidentes. Esto es todavía más peligroso cuando llueve. El buen motorista circula con seguridad, de forma segura y defensiva, evitando los peligros, incluyendo los causados por los demás.

DESCRIPCION

Vista izquierda

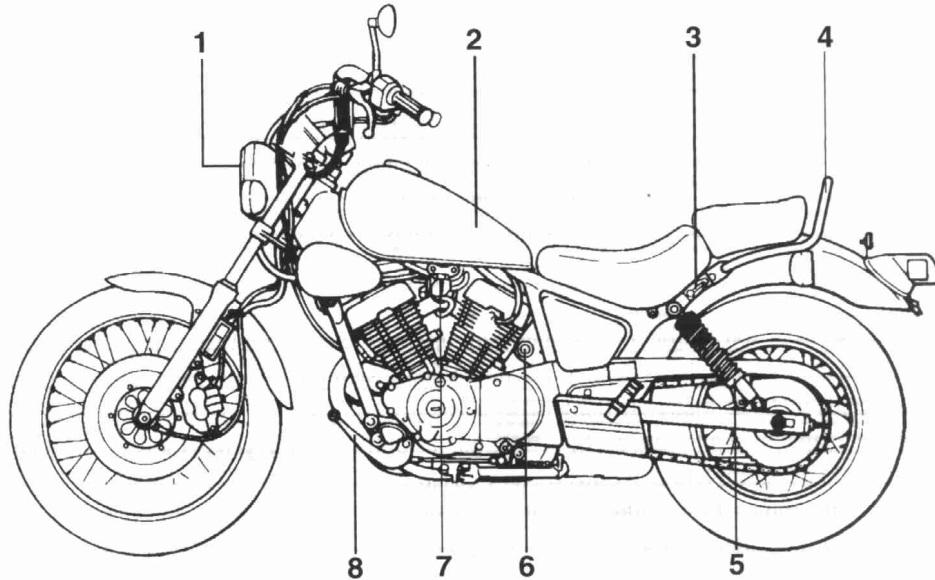

- 1. Faro
- 2. Depósito de combustible
- 3. Portacascos
- 4. Barra de asidero

(página 6-30)
 (página 3-6)
 (página 3-9)

- 5. Anillo de ajuste de la carga previa del resorte del amortiguador trasero (página 3-9)
- 6. Interruptor principal (página 3-1)
- 7. Llave de paso de combustible (página 3-6)
- 8. Pedal de cambio (página 3-4)

Vista derecha

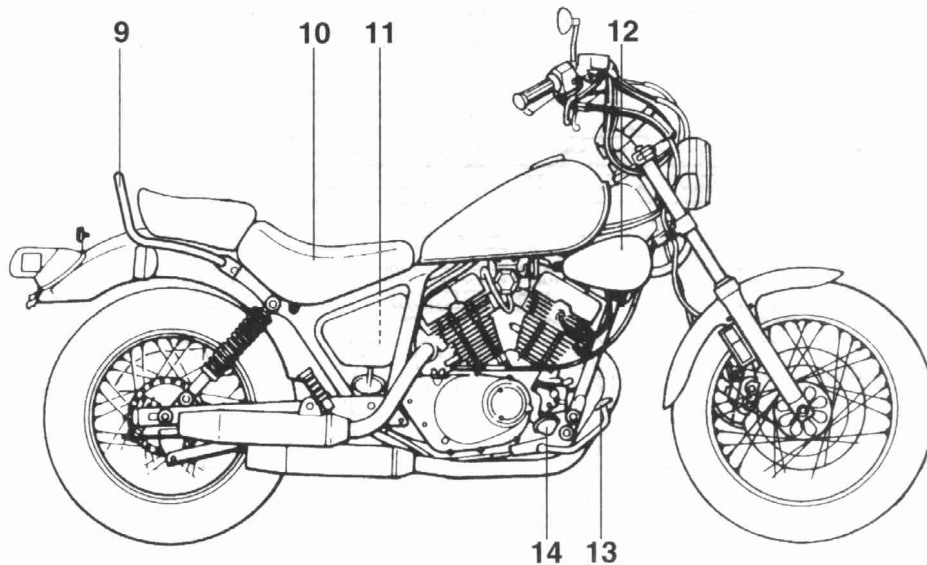

9. Barra de asidero
10. Asiento del conductor
11. Juego de herramientas

(página 3-8)
(página 6-1)

12. Filtro de aire
13. Pedal del freno trasero
14. Apoyapiés

(página 6-10)
(página 3-4)

DESCRIPCION

Controles/Instrumentos

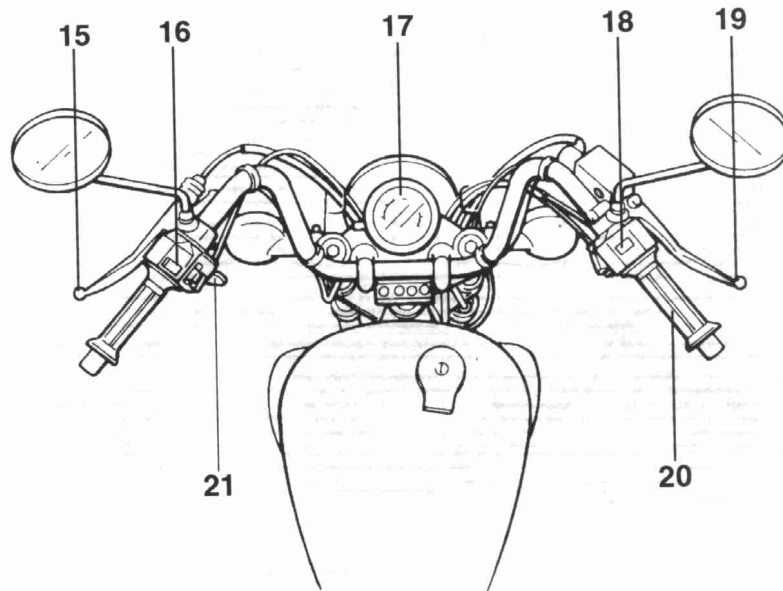

15. Palanca del embrague

16. Interruptores izquierdos del manillar

17. Velocímetro

18. Interruptores derechos del manillar

19. Palanca del freno frontal

20. Empuñadura del acelerador

21. Palanca del estrangulador (choke) “|”

(página 3-3)

(página 3-2)

(página 3-2)

(página 3-3)

(página 3-4)

(página 6-13)

(página 3-7)

FUNCIONES DE LOS INSTRUMENTOS Y CONTROLES

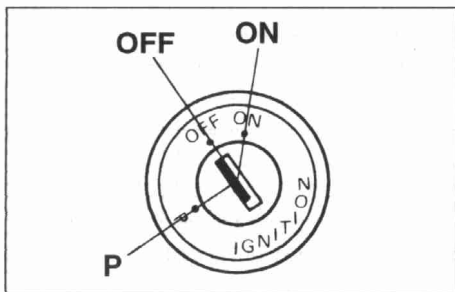

SAU00028

Interruptor principal

Este interruptor principal controla el encendido y el sistema de iluminación y su funcionamiento se describe a continuación.

SAU00036

ON

Se encienden los circuitos eléctricos. Puede arrancarse el motor. No se puede sacar la llave en esta posición.

SAU00038

OFF

Se apagan todos los circuitos eléctricos. Puede quitarse la llave en esta posición.

SAU00055

P (estacionamiento)

Las luces de cola y las luces auxiliares se encienden pero se desconectan los demás circuitos. Con la llave en la posición "OFF", empújela al interruptor principal y suéltela. Luego, gírela hacia la izquierda a "P" y extráigala. (No emplee esta posición durante mucho tiempo porque podría descargarse la batería.) Para cancelar el estacionamiento, gire la llave hacia la derecha.

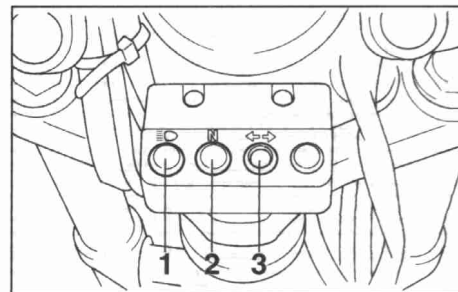

1. Luz indicadora de luz de carretera "☰"
2. Luz indicadora de punto muerto "N"
3. Luz del indicador de viraje "↔"

SAU00056

Luces indicadoras

SAU00063

Luz indicadora de luz de carretera "☰"

Cuando se usa la luz alta del faro delantero esta luz indicadora se enciende.

SAU00061

Luz indicadora de punto muerto "N"

Esta luz indicadora se enciende cuando la transmisión está en punto muerto.

SAU00057

Luz del indicador de viraje "↔"

Este indicador parpadea cuando el interruptor de viraje se mueve hacia la izquierda o derecha.

FUNCIONES DE LOS INSTRUMENTOS Y CONTROLES

3

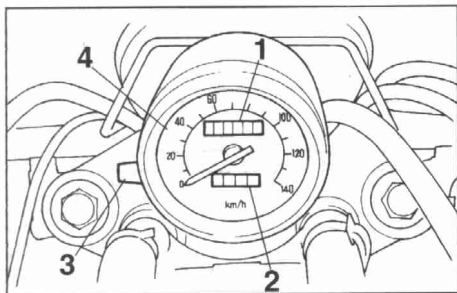

1. Cuentakilómetros
2. Cuentakilómetros para viajes
3. Botón de reajuste
4. Velocímetro

SAU00095

Velocímetro

El velocímetro indica la velocidad de marcha. El odómetro y el medidor de viajes están incorporados en el velocímetro. El medidor de viajes puede ser reajustado a "0" con la perilla de reposición. Use el cuentakilómetros para viajes para estimar lo que puede circular con un depósito de combustible lleno. Esta información le permitirá planificar debidamente las paradas para abastecer combustible.

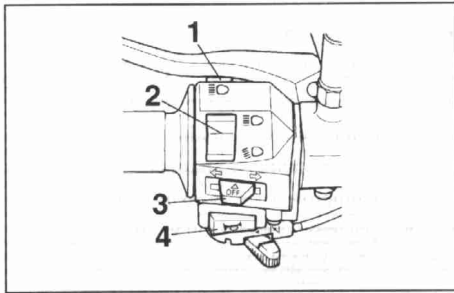

1. Interruptor de la luz para adelantar "≡☉"
2. Interruptor reductor de luces
3. Interruptor de señal de giro
4. Interruptor de la bocina "☞"

SAU00018

Interruptores del manillar

SAU00019

Interruptor de la luz para adelantar "≡☉"

Presione el interruptor para operar la luz de paso.

SAU00021

Interruptor reductor de luces

Girar a posición "≡☉" para luz alta y a posición "☞☉" para luz de cruce.

SAU00127

Interruptor de señal de giro

Empujar el interruptor hacia "☞" para señalar un giro hacia la derecha. Empujar el interruptor hacia "☞" para señalar un giro hacia la izquierda. El interruptor volverá a la posición central una vez que se lo suelte. Para anular la señal del interruptor, presionarlo hacia adentro una vez que haya vuelto al centro.

SAU00129

Interruptor de la bocina "☞"

Apretar el botón para tocar la bocina.

FUNCIONES DE LOS INSTRUMENTOS Y CONTROLES

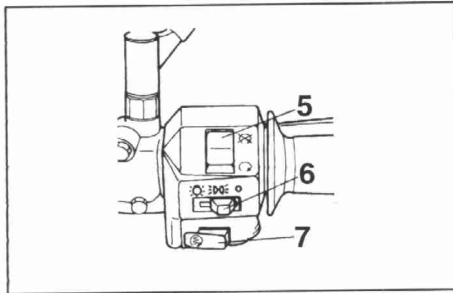

- 5. Interruptor de parada del motor
- 6. Interruptor de luces
- 7. Interruptor de arranque “⊗”

SAU00134

Interruptor de las luces

Si se gira el interruptor de las luces a “⊗ ⊙ ⊗” se enciende la luz auxiliar, las luces del medidor, y la luz trasera. Si se gira el interruptor a “⊙” se enciende también la luz del faro.

SAU00138

Interruptor de parada del motor

El interruptor de parada del motor es un dispositivo de seguridad a usarse en casos de emergencia, tales como cuando vuelca la motocicleta o en caso de problemas en el sistema de aceleración. Gire el interruptor a la posición “⊙” para arrancar el motor. En caso de emergencia, gire el interruptor a la posición “⊗” para parar el motor.

SAU00143

Interruptor de arranque “⊗”

Presionar el interruptor de partida para arrancar el motor.

SC000005

ATENCIÓN:

Antes de arrancar el motor referirse a las instrucciones para el arranque.

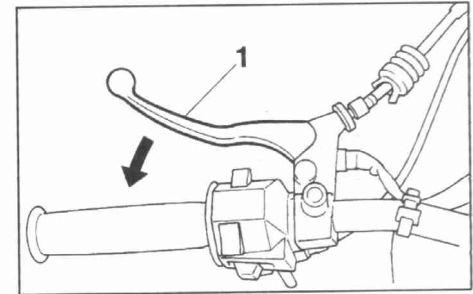

- 1. Palanca del embrague

SAU00152

Palanca del embrague

La palanca del embrague está situada a la izquierda del manillar, y el sistema de corte del circuito de encendido está incorporado en el soporte de la palanca del embrague. Apriete ésta palanca contra el puño para desenganchar el embrague y suéltela para engancharlo nuevamente. La palanca debe ser apretada súbitamente y soltada lentamente para una partida suave. (Remitirse a los procedimientos de arranque del motor para la descripción del sistema de corte del circuito de encendido.)

FUNCIONES DE LOS INSTRUMENTOS Y CONTROLES

3

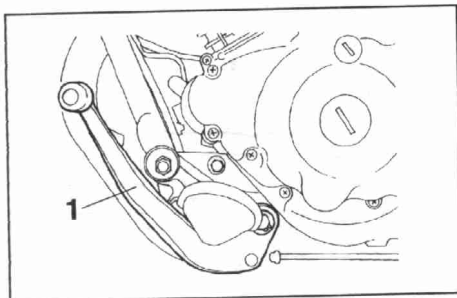

1. Pedal de cambio

SAU00157

Pedal de cambio

Esta moto tiene 5 velocidades de engrane constante, con relaciones de transmisión perfectamente espaciadas. El cambio de marchas se realiza mediante el pedal de cambio, colocado en el lado izquierdo del motor.

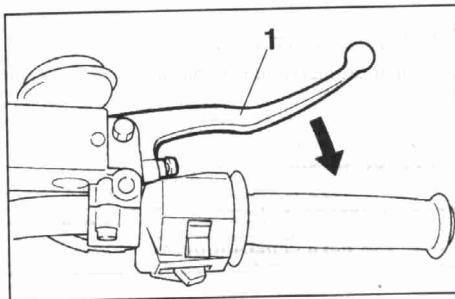

1. Palanca del freno frontal

SAU00158

Palanca del freno frontal

La palanca del freno frontal se encuentra en el lado derecho del manillar. Para accionar dicho freno, tirar de la palanca hacia el manillar.

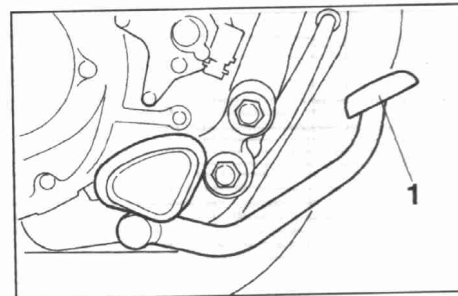

1. Pedal del freno trasero

SAU00162

Pedal del freno trasero

El pedal del freno trasero está en el lado derecho de la motocicleta. Dándole al pedal hacia abajo, entrará en función el freno trasero.

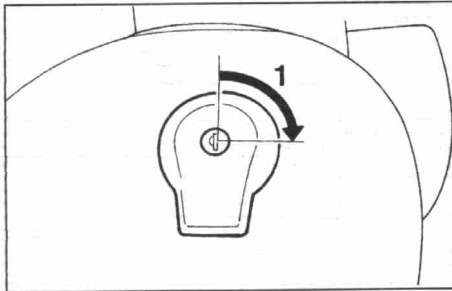

1. Abrir

SAU00167

Tapa del depósito de combustible

Para abrir

Insertar la llave y girarla 1/4 de vuelta hacia la derecha, con lo que se desenganchará el seguro y podrá quitarse la tapa.

Para cerrar

Poner la tapa del depósito en posición con la llave insertada. Para extraer ésta, girarla a la izquierda hacia la posición original.

NOTA:

Esta tapa no se puede cerrar sin la llave insertada, y ésta no se puede sacar si la tapa no está cerrada correctamente.

SW000023

⚠ ADVERTENCIA

Asegurarse que la tapa esté correctamente instalada y trabada antes de conducir la motocicleta.

FUNCIONES DE LOS INSTRUMENTOS Y CONTROLES

3

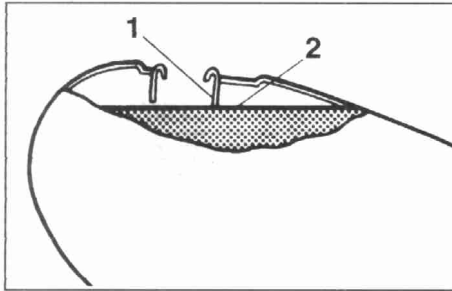

1. Tubo del relleno
2. Nivel de combustible

SAU00183

Combustible

Asegúrese de que haya suficiente combustible en el depósito. Llene el depósito hasta la parte inferior del tubo de relleno como se muestra en la ilustración.

SW000130

⚠ ADVERTENCIA

No sobrecargar el depósito de combustible. Evitar salpicar combustible sobre el motor caliente. No llene el depósito de combustible por encima de la parte inferior del tubo de relleno porque podría rebosar después cuando el combustible se caliente y se expande.

SAU00185

ATENCIÓN:

Limpe inmediatamente el combustible derramado con un paño seco y limpio etc. El combustible puede dañar las superficies pintadas o partes plásticas.

SAU00191

Combustible recomendado:

Gasolina normal sin plomo con número de octanos de investigación de 91 o más.

Capacidad del depósito de combustible:

Total:
9,5 L
Reserva:
2,6 L

NOTA:

Si ocurre golpeteo o traqueteo, emplee una marca distinta de gasolina o de grado de octanos superior.

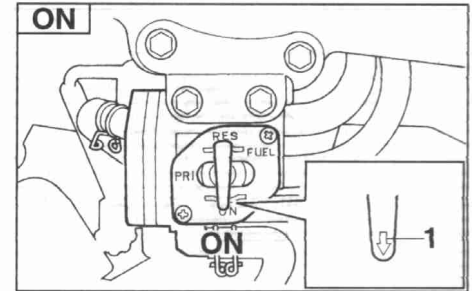

1. Marcha de flecha

SAU00208

Llave de paso de combustible

El grifo de combustible de presión negativa suministra combustible del depósito al carburador filtrando el combustible.

Dicha llave tiene las tres posiciones siguientes:

ON

Con la palanca en esta posición el combustible fluye hacia el motor si éste está funcionando, pero deja de pasar si éste se detiene.

FUNCIONES DE LOS INSTRUMENTOS Y CONTROLES

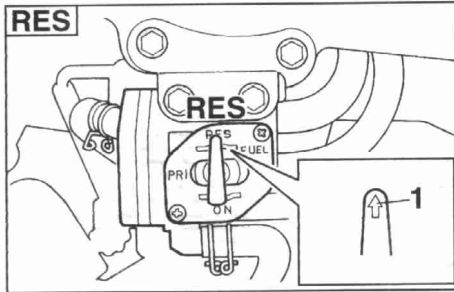

1. Marcha de flecha

RES

Indica la reserva. Si se queda sin combustible durante la circulación, mueva la palanca a la posición "PRI", arranque el motor, y mueva la palanca a la posición "RES". LLENE EL DEPOSITO LO ANTES POSIBLE. DESPUES DE REPOSTAR, NO SE OLVIDE DE MOVER LA PALANCA A LA POSICION "ON".

NOTA:

En las posiciones "ON" y "RES" la llave trabaja con el vacío producido por el motor. Si la línea que conecta la llave al distribuidor de toma del carburador no está conectada o tiene pérdida, la llave no funcionará correctamente.

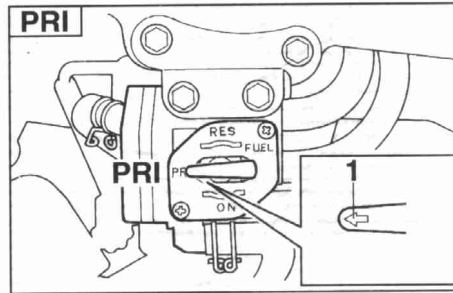

1. Marcha de flecha

PRI

Esta posición indica cebado. Con la llave de paso en esta posición el combustible pasa sin importar si el motor está en marcha o no. Si el depósito está completamente vacío, llenarlo, y mover la palanca a la posición "PRI" para cebar el carburador. Después de arrancar el motor, mover la palanca a "ON".

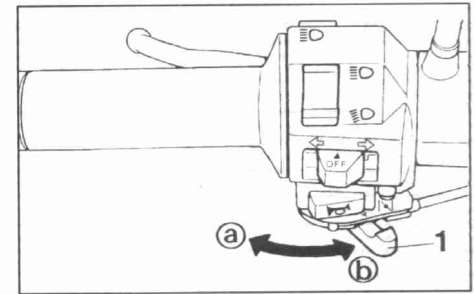

1. Palanca del estrangulador (choke) “|X|”

SAU00210

Palanca del estrangulador (choke)

“|X|”

Cuando el motor está frío, éste requiere una mezcla más rica de combustible para arrancar. Esta mezcla más rica es abastecida por un circuito adicional.

Mueva en la dirección (a) para conectar el estrangulador (choke).

Mueva en la dirección (b) para desconectar el estrangulador (choke).

FUNCIONES DE LOS INSTRUMENTOS Y CONTROLES

3

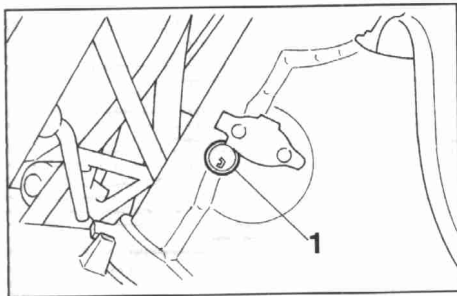

1. Bloqueo de la dirección

SAU00219

Bloqueo de la dirección

Para bloquear la dirección, gire el manillar completamente hacia la derecha. Abra la cubierta de la cerradura de bloqueo de la dirección, gire la llave 1/8 de vuelta hacia la izquierda, y entonces empuje la llave y gírela 1/8 de vuelta hacia la derecha. Después de comprobar que la dirección está bloqueada, quite la llave de la cerradura y cierre la cubierta. Para liberar el bloqueo, invierta el procedimiento anterior.

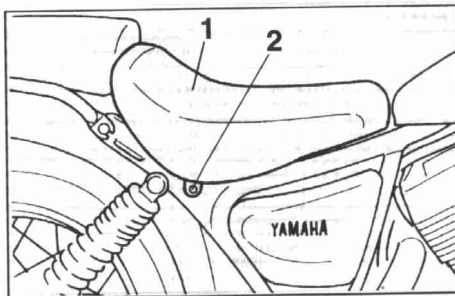

1. Asiento del conductor
2. Perno (x2)

SAU01072

Asiento

Para sacar el asiento del conductor, extraiga los pernos.

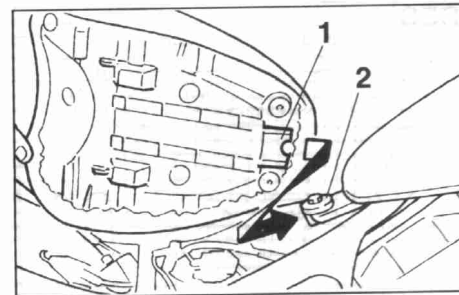

1. Salient
2. Soporte del asiento

Para volver a instalar el asiento del conductor, inserte el saliente de la parte frontal del asiento en el soporte del asiento, y luego apriete los pernos.

NOTA:

Asegurarse que el asiento esté asegurado firmemente.

FUNCIONES DE LOS INSTRUMENTOS Y CONTROLES

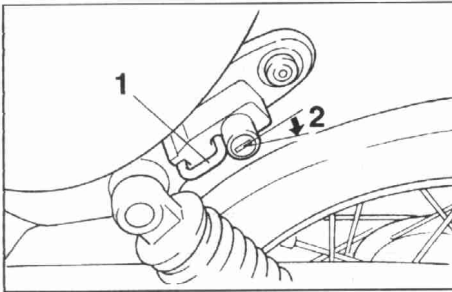

1. Portacascos
2. Abrir

SAU00260

Portacascos

Para abrir el portacascos, inserte la llave en la cerradura y hágala girar en la dirección indicada. Para cerrar el portacascos, vuelva el portacascos a su posición original.

SW000030

⚠ ADVERTENCIA

Nunca andar en la motocicleta con el casco sobre el soporte para casco porque podría golpear contra otros objetos, causando pérdida de la estabilidad y accidentes.

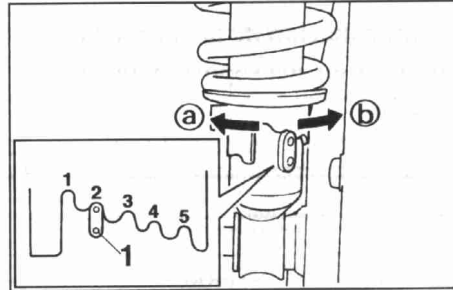

1. Indicador de posición

SAU00300

Ajuste del amortiguador trasero

Cada amortiguador está provisto de un anillo de ajuste de la carga previa del resorte. Ajuste la carga previa del resorte del modo siguiente.

Gire el anillo de ajuste en la dirección Ⓐ para aumentar la carga previa del resorte, y en la dirección Ⓑ para reducir la carga previa del resorte. Asegúrese de que la muesca apropiada de anillo de ajuste esté alineada con el indicador de posición del amortiguador trasero.

| Position de réglage | Blanda | Estándar | Dura | | |
|---------------------|--------|----------|------|---|---|
| | 1 | 2 | 3 | 4 | 5 |

SW000040

⚠ ADVERTENCIA

Ajuste siempre cada amortiguador al mismo valor. Un ajuste irregular puede provocar una maniobrabilidad deficiente y pérdida de estabilidad.

FUNCIONES DE LOS INSTRUMENTOS Y CONTROLES

3

Soporte lateral

Este modelo está equipado con un sistema de corte del circuito de encendido. No debe conducirse la motocicleta con el soporte lateral en la posición baja. Dicho soporte está ubicado sobre el lado izquierdo del bastidor. (Refiérase a la página 5-1 para una explicación más detallado sobre este sistema.)

SAU00330

⚠ ADVERTENCIA

Esta motocicleta no debe conducirse con el soporte lateral en la posición baja. Si dicho soporte no está correctamente retraído, puede tocar el suelo y distraer al conductor ocasionando una posible pérdida de control. Yamaha ha diseñado un sistema de bloqueo para esta motocicleta con el fin de ayudar al conductor a acordarse de retraer el soporte. Verifique cuidadosamente las instrucciones de operación enumeradas a continuación y si existe alguna indicación de mal funcionamiento, lleve inmediatamente la motocicleta a su concesionario Yamaha para su reparación

SW000044

Comprobación de la operación del interruptor del soporte lateral/embrague

Verifique el funcionamiento del interruptor del soporte lateral y del embrague de acuerdo con la siguiente información.

SAU00331

COLOQUE EL INTERRUPTOR PRINCIPAL EN "ON" Y EL INTERRUPTOR DE PARADA DEL MOTOR EN "⊙".

LA TRANSMISION ESTA ENGRANADA Y EL SOPORTE LATERAL RETRAIDO.

EMPUJE HACIA ADENTRO LA PALANCA DEL EMBRAGUE Y PRESIONE EL INTERRUPTOR DE ARRANQUE.

EL MOTOR ARRANCARA.

EL INTERRUPTOR DEL EMBRAGUE ESTA CORRECTO.

EL SOPORTE LATERAL ESTA EN POSICION BAJA.

EL MOTOR SE PARARA.

EL INTERRUPTOR DEL SOPORTE LATERAL ESTA CORRECTO.

SW000045

⚠ ADVERTENCIA

Si nota un funcionamiento incorrecto, consulte inmediatamente a su concesionario Yamaha.

Los propietarios son personas responsables del estado de su vehículo. Las funciones vitales de su motocicleta pueden empezar a deteriorarse con rapidez y de forma inesperada, aunque no se utilice (por ejemplo, si se deja expuesta al aire libre). Todos los daños, fugas de líquido, o pérdidas de presión de los neumáticos pueden tener consecuencias muy serias. Por lo tanto, es muy importante que, además de una inspección visual completa, compruebe los puntos siguientes antes de circular.

LISTA DE COMPROBACIÓN ANTES DE LA OPERACIÓN

| ARTICULO | REVISIONES | PÁGINA |
|---|--|-----------------------------|
| Freno delantero | <ul style="list-style-type: none"> • Compruebe la operación, juego libre, nivel del líquido y fugas de líquido. • Rellene líquido de frenos DOT 4 (o DOT 3) si es necesario. | 6-17 ~ 6-21 |
| Freno trasero | <ul style="list-style-type: none"> • Compruebe la operación y el juego libre. • Ajuste si es necesario. | |
| Embrague | <ul style="list-style-type: none"> • Compruebe la operación y el juego libre. • Ajuste si es necesario. | 3-3, 6-16 |
| Empuñadura del acelerador y envoltura | <ul style="list-style-type: none"> • Compruebe si la operación es suave. • Lubrique si es necesario. | 6-13, 6-24 |
| Aceite de motor | <ul style="list-style-type: none"> • Compruebe el nivel de aceite. • Rellene aceite si es necesario. | 6-8 ~ 6-10 |
| Cadena de tracción | <ul style="list-style-type: none"> • Revise la tensión y condición. • Ajuste si es necesario. | 6-21 ~ 6-23 |
| Ruedas y neumáticos | <ul style="list-style-type: none"> • Compruebe la presión de los neumáticos, el desgaste, los daños y el apriete de los rayos. • Apriete los rayos si es necesario. | 6-14 ~ 6-16, 6-32 ~ 6-35 |
| Cables de control y del medidor | <ul style="list-style-type: none"> • Compruebe si la operación es suave. • Lubrique si es necesario. | 6-24 |
| Ejes de los pedales del freno y de cambios | <ul style="list-style-type: none"> • Compruebe si la operación es suave. • Lubrique si es necesario. | 6-24 |
| Pivotes de las palancas del freno y del embrague | <ul style="list-style-type: none"> • Compruebe si la operación es suave. • Lubrique si es necesario. | 6-25 |

REVISION ANTES DEL FUNCIONAMIENTO

| ARTICULO | REVISIONES | PÁGINA |
|--------------------------------|--|-------------|
| Pivote del soporte lateral | <ul style="list-style-type: none">• Compruebe si la operación es suave.• Lubrique si es necesario. | 3-10 |
| Fijadores del chasis | <ul style="list-style-type: none">• Compruebe que sea correcto el apriete de todas las tuercas, pernos, y tornillos del chasis.• Apriete si es necesario. | — |
| Depósito de combustible | <ul style="list-style-type: none">• Compruebe el nivel de combustible.• Rellene combustible si es necesario. | 3-5 ~ 3-6 |
| Luces, señales e interruptores | <ul style="list-style-type: none">• Compruebe si la operación es la adecuada. | 6-29 ~ 6-31 |
| Batería | <ul style="list-style-type: none">• Compruebe el nivel de combustible.• Rellene combustible si es necesario. | 6-27 ~ 6-28 |

NOTA:

Las revisiones de antes del funcionamiento deberá realizarlas cada vez que se proponga utilizar la motocicleta. Estas inspecciones pueden llevarse a cabo en su totalidad en muy poco tiempo, y la seguridad que proporcionan hace que valga la pena el tiempo invertido.

ADVERTENCIA

Si algún ítem de la REVISION ANTES DEL FUNCIONAMIENTO no funciona correctamente, haga que se lo inspeccionen y reparen antes de circular con la motocicleta.

SAU00373

ADVERTENCIA

- Antes de utilizar ésta motocicleta familiarícese con todos los mandos y funciones. Consulte un concesionario de Yamaha para comprender cualquier mando o función que Usted no entienda.
- Nunca arrancar el motor o dejarlo funcionar ni siquiera por un tiempo corto en un ambiente cerrado. Los gases del escape son tóxicos y pueden causar pérdida de conocimiento e incluso la muerte en poco tiempo. Siempre utilizar la motocicleta en un lugar adecuadamente ventilado.
- Antes de partir, siempre retractar el soporte lateral. Un soporte lateral que no está completamente retractado puede causar accidentes graves en las curvas.

SAU01068*

Arranque del motor

NOTA:

Esta motocicleta está equipada con un interruptor de arranque y un sistema de corte del circuito de encendido. El motor sólo podrá arrancarse bajo las condiciones siguientes:

- La transmisión está en punto muerto.
- El soporte lateral está retraído, la transmisión está engranada y el embrague está desembragado.

La motocicleta no debe conducirse con el soporte lateral bajado.

SW000054

ADVERTENCIA

Antes de seguir con los siguientes pasos, verifique el funcionamiento del interruptor del soporte lateral y el interruptor del embrague. (Refiérase a la página 3-10.)

FUNCIONAMIENTO Y PUNTOS IMPORTANTES PARA LA CONDUCCION

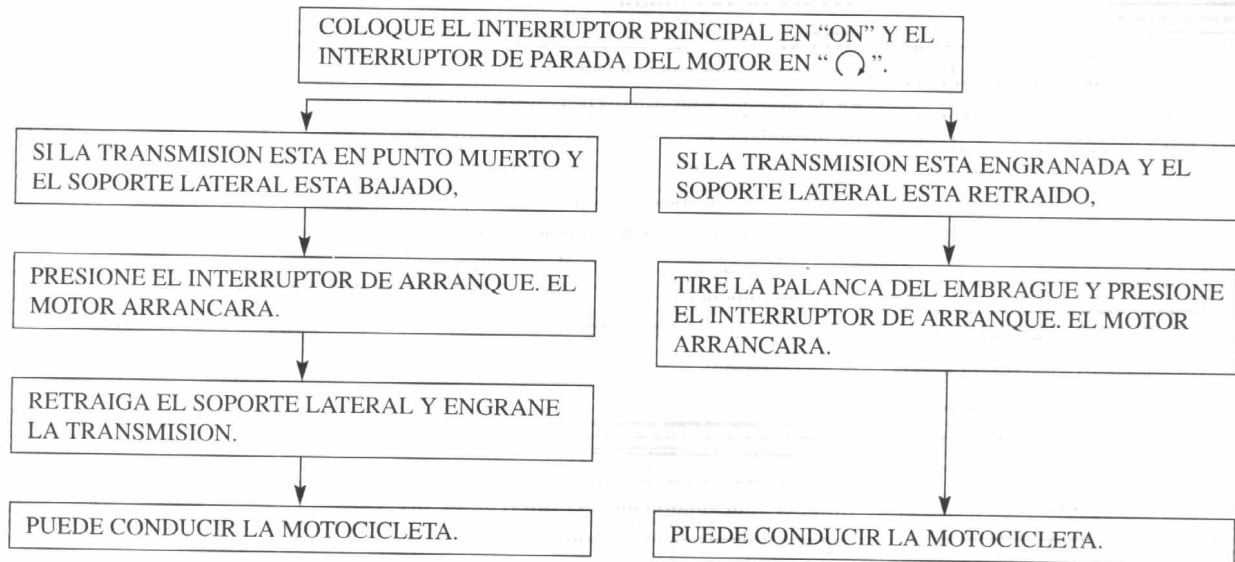

FUNCIONAMIENTO Y PUNTOS IMPORTANTES PARA LA CONDUCCION

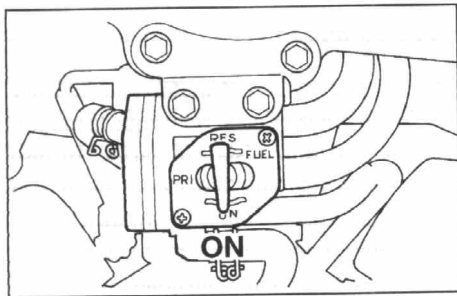

1. Girar el paso de combustible en "ON".
2. Girar la llave de encendido a la posición "ON" y el interruptor de parada del motor a "ON".
3. Poner la transmisión en punto muerto.

NOTA: Cuando la transmisión está en neutro, el indicador de neutro debe estar encendido. Si no se enciende, pedir inspección al concesionario Yamaha.

4. Conecte el estrangulador (choke) y cierre por completo la empuñadura del acelerador.
5. Arranque el motor presionando el interruptor de arranque.

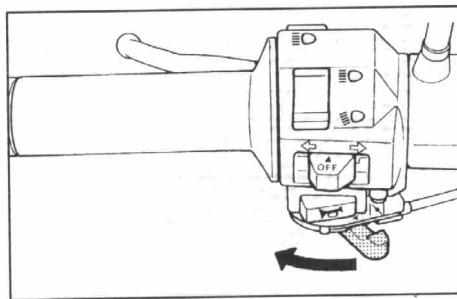

NOTA: Si el motor no se pone en marcha, soltar el interruptor de arranque, esperar unos segundos y presionarlo nuevamente. Cada puesta en marcha debe ser lo más corta posible para no gastar la energía de la batería. No tratar de hacer partir el motor por más de 10 segundos seguidos en cada intento.

6. Después de arrancar el motor, mueva el estrangulador (choke) a la posición intermedia.

NOTA: Para obtener una duración máxima de la vida del motor, nunca acelere mucho con el motor en frío.

7. Después de calentar el motor, desconecte por completo el estrangulador (choke).

NOTA: El motor está caliente cuando responde con normalidad al acelerador con el estrangulador (choke) desactivado.

FUNCIONAMIENTO Y PUNTOS IMPORTANTES PARA LA CONDUCCION

Arranque del motor caliente

SAU01258

Para arrancar el motor cuando está caliente, no es necesario utilizar el estrangulador (choke).

SC000046

ATENCIÓN:

Vea la “Sección de rodaje” antes de hacer funcionar la motocicleta por primera vez.

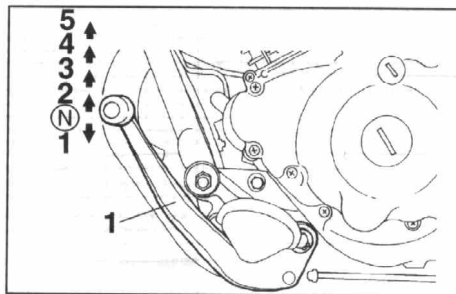

- 1. Pedal de cambio
- N. Punto muerto

SAU00423

Cambio de velocidades

La transmisión permite controlar la cantidad de potencia de que se dispone a una velocidad dada en el arranque, al acelerar, en las subidas, etc. El uso del pedal de cambio se muestra en la ilustración.

Para cambiar a punto muerto, apretar el pedal repetidamente hasta el final de su recorrido y luego alzarlo levemente.

SC000048

ATENCIÓN:

- No marche con el motor apagado por tramos largos, y no remorque la máquina por una distancia larga. Incluso cuando está en el engranaje neutro, la transmisión se lubrica convenientemente sólo cuando el motor está en marcha. Una lubricación inadecuada puede dañar la transmisión.
- Siempre use el embrague cuando cambie de velocidad de marcha. Tenga en cuenta que el motor, la transmisión y la línea de tracción no están diseñados para soportar impactos producidos por los cambios de marcha forzados y pueden producirse daños al hacer cambios de marcha sin aplicar el embrague.

FUNCIONAMIENTO Y PUNTOS IMPORTANTES PARA LA CONDUCCION

SAU00430

Punto de cambio recomendado (solamente para Suiza)

Los puntos de cambio recomendados se muestran en el cuadro inferior.

| | Punto de cambio de aceleración km/h |
|-------------|--|
| 1ra. → 2da. | 23 |
| 2da. → 3ra. | 36 |
| 3ra. → 4ta. | 50 |
| 4ta. → 5ta. | 60 |

NOTA:

Cuando se cambian dos marchas hacia abajo desde 4ta. a 2da., lleve su motocicleta a una velocidad de 35 km/h.

SAU00424

Consejos para reducir el consumo de combustible

El consumo de combustible de su motocicleta depende en gran medida de su forma de circular. Los consejos siguientes pueden ayudar a reducir el consumo de combustible:

- Caliente el motor antes de circular.
- Desconecte el arrancador (choke) lo antes posible.
- Efectúa los cambios con seguridad y evite altas velocidades del motor durante la aceleración.
- No aplique dos veces el embrague ni sobrerrevolucione el motor mientras reduce la marcha y evite altas velocidades del motor cuando no haya carga en el motor.
- Desconecte el motor en lugar de dejarlo al ralentí durante períodos prolongados, es decir, en atascos de tráfico, en semáforos o cruces de ferrocarriles.

SAU00436

Rodaje del motor

El período más importante en la vida de su motocicleta es el que se encuentra entre el km cero y los 1.000 km. Por ésta razón le rogamos que lea cuidadosamente el siguiente material. Puesto que el motor está nuevo, no lo debe sobrecargar los primeros 1.000 km. Las distintas partes del motor se desgastan y pulen entre sí, hasta los límites del funcionamiento perfecto. Durante éste período, el uso prolongado del motor a una alta aceleración, o en condiciones que pudieran ocasionar un calentamiento excesivo de éste, deben ser evitados.

FUNCIONAMIENTO Y PUNTOS IMPORTANTES PARA LA CONDUCCION

SAU00445

SC000059

SAU00460

0 ~ 150 km

Evite la operación en más de 1/3 de la apertura del acelerador. Permita que la máquina se enfríe alrededor de 5 a 10 minutos luego de cada hora de funcionamiento. Varíe la velocidad de la motocicleta de vez en cuando. No la haga funcionar a una aceleración fija.

150 ~ 500 km

Evite la operación prolongada en más de 1/2 de la apertura del acelerador. Permita que la motocicleta acelere libremente en todas las marchas, pero nunca acelere completamente en ningún momento.

500 ~ 1.000 km

Evite las velocidades de travesía excediendo en 3/4 la apertura del acelerador.

1.000 km y más

Evite el funcionamiento prolongado con el acelerador al máximo. Varíe la velocidad ocasionalmente.

ATENCIÓN:

- Después de 1.000 km de funcionamiento, asegúrese de cambiar el aceite de motor y el filtro de aceite, y limpie el colador del aceite.
- En caso de ocurrir algún inconveniente durante el período de rodaje, consulte inmediatamente a su concesionario de Yamaha.

Estacionamiento

Al estacionar la motocicleta, parar el motor y sacar la llave de encendido.

SW000058

ADVERTENCIA

El sistema de escape está caliente. Detener la motocicleta en un sitio apartado de los peatones y donde no se puedan acercar niños. No detenga la motocicleta en un sitio en pendiente o donde el suelo sea blando; ésta podría caerse muy fácilmente.

SAU00464

La inspección periódica, el ajuste y la lubricación conservan la motocicleta en condiciones de seguridad y eficiencia máximas. La seguridad es una de las obligaciones del propietario. El programa de mantenimiento y lubricación puede considerarse estrictamente como un sistema de mantenimiento general e intervalos de lubricación. **HAY QUE TENER EN CUENTA QUE EL CLIMA, EL TERRENO, LAS DIVERSAS LOCALIDADES GEOGRAFICAS Y LA ENORME VARIEDAD DE USOS INDIVIDUALES, SON TODOS FACTORES QUE HACEN VARIAR LOS PROGRAMAS DE LOS USUARIOS PARA ADAPTARLOS A LAS CONDICIONES DE USO.** En las páginas que siguen se explicarán los puntos más importantes sobre la inspección, ajuste y lubricación de la motocicleta.

SW000060

⚠ ADVERTENCIA

En caso de que el propietario no estuviera avezado a realizar el servicio de su motocicleta, conviene que lo haga un concesionario Yamaha.

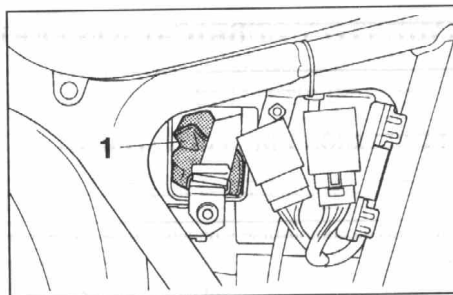

1. Juego de herramientas

SAU01175

Juego de herramientas

El juego de herramientas está situado detrás del panel A. (Vea la página 6-5 para los procedimientos de extracción e instalación del panel.) Las herramientas suministradas en el juego de herramientas del propietario le servirán para realizar el mantenimiento periódico. Sin embargo, se requieren algunas otras herramientas, como por ejemplo una llave de apriete, para efectuar correctamente el mantenimiento.

La información de servicio incluida en este manual tiene el propósito de proporcionar al propietario la información necesaria para completar parte del propio mantenimiento preventivo y

NOTA:

Si no tiene las herramientas necesarias requeridas durante una operación de servicio, lleve la motocicleta a un concesionario Yamaha para que realice el servicio.

SW000063

⚠ ADVERTENCIA

Las modificaciones que se intentarán hacer en ésta moto, y que no aprueba Yamaha, pueden reducir seriamente el rendimiento y hacer que la conducción sea insegura. Consulte entonces a Yamaha, siempre que intente hacer alguna modificación.

MANTENIMIENTO PERIODICO Y PEQUEÑAS REPARACIONES

SAU00473

MANTENIMIENTO Y LUBRICACIÓN PERIÓDICOS

| N°. | ARTICULO | TAREAS DE REVISIÓN Y DE MANTENIMIENTO | Después del rodaje (1.000 km) | CADA | |
|-----|-------------------------|--|-------------------------------|---|---|
| | | | | 6.000 km o 6 meses (lo que primero acontezca) | 12.000 km o 12 meses (lo que primero acontezca) |
| 1 | * Línea de combustible | <ul style="list-style-type: none"> • Compruebe las mangueras de combustible y mangueras de vacío para ver si hay grietas o daños. • Reemplácelas si es necesario. | | √ | √ |
| 2 | * Filtro de combustible | <ul style="list-style-type: none"> • Compruebe su estado. • Reemplácelo si es necesario. | | | √ |
| 3 | Bujías | <ul style="list-style-type: none"> • <i>Compruebe su estado.</i> • Limpie, reajuste el huelgo o reemplace si es necesario. | √ | √ | √ |
| 4 | * Válvulas | <ul style="list-style-type: none"> • Compruebe la holgura de válvulas. • Ajuste si es necesario. | √ | √ | √ |
| 5 | Filtro de aire | <ul style="list-style-type: none"> • Limpie o reemplace si es necesario. | | √ | √ |
| 6 | * Batería | <ul style="list-style-type: none"> • Compruebe el nivel del electrolito y la gravedad específica. • Corrija o recargue si es necesario. • Asegúrese de que la manguera del respiradero esté correctamente enrutada. | | √ | √ |
| 7 | Embrague | <ul style="list-style-type: none"> • Compruebe la operación. • Ajuste o reemplace el cable. | √ | √ | √ |
| 8 | * Freno delantero | <ul style="list-style-type: none"> • Compruebe el nivel del líquido y si hay fugas en el vehículo. (Vea la NOTA de la página 6-4.) • Corrija de forma consecuente. • Reemplace las pastillas del freno si es necesario. | √ | √ | √ |
| 9 | * Freno trasero | <ul style="list-style-type: none"> • Compruebe la operación. • Ajuste el cable y reemplace la zapata si es necesario. | √ | √ | √ |
| 10 | * Ruedas | <ul style="list-style-type: none"> • Compruebe el balance, el descentramiento, apriete de los rayos y si hay daños. • Apriete los rayos y reajuste el balance o reemplace si es necesario. | | √ | √ |

MANTENIMIENTO PERIODICO Y PEQUEÑAS REPARACIONES

| N°. | ARTICULO | TAREAS DE REVISIÓN Y DE MANTENIMIENTO | Después del rodaje (1.000 km) | CADA | |
|-----|-----------------------------------|---|--|---|---|
| | | | | 6.000 km o 6 meses (lo que primero acontezca) | 12.000 km o 12 meses (lo que primero acontezca) |
| 11 | * Neumáticos | <ul style="list-style-type: none"> • Compruebe la profundidad de la parte de rodadura y si hay daños. • Reemplace si es necesario. • Compruebe la presión del aire • Corrija si es necesario. | | √ | √ |
| 12 | * Cojinetes de las ruedas | <ul style="list-style-type: none"> • Compruebe si hay flojedad o daños en los cojinetes. • Reemplácelo si es necesario. | | √ | √ |
| 13 | * Brazo oscilante | <ul style="list-style-type: none"> • Compruebe el juego libre del punto de pivote del brazo oscilante. • Corrija si es necesario. • Lubrique con grasa de bisulfuro de molibdeno cada 24.000 km o 24 meses (lo que primero acontezca). | | √ | √ |
| 14 | Cadena de transmisión | <ul style="list-style-type: none"> • Compruebe el huelgo de la cadena. • Ajuste si es necesario. Asegúrese de que la rueda trasera esté correctamente alineada. • Limpie y lubrique. | Cada 1.000 km y después delavar la motocicleta o de circular bajo la lluvia. | | |
| 15 | * Cojinetes de la dirección | <ul style="list-style-type: none"> • Compruebe el juego libre de los cojinetes y la dureza de la dirección. • Corrija de forma consecuente. • Lubrique con grasa a base de jabón de litio cada 24.000 km o 24 meses (lo que antes acontezca) | | √ | √ |
| 16 | * Fijadores del chasis | <ul style="list-style-type: none"> • Asegúrese de que todas las tuercas, pernos, y tornillos estén correctamente apretados. • Apriete si es necesario. | | √ | √ |
| 17 | Soporte lateral | <ul style="list-style-type: none"> • Compruebe la operación. • Reemplace y lubrique si es necesario. | | √ | √ |
| 18 | * Interruptor del soporte lateral | <ul style="list-style-type: none"> • Compruebe la operación. • Reemplácelas si es necesario. | √ | √ | √ |
| 19 | * Horquilla delantera | <ul style="list-style-type: none"> • Compruebe la operación y si hay fugas de aceite. • Corrija de forma consecuente. | | √ | √ |

MANTENIMIENTO PERIODICO Y PEQUEÑAS REPARACIONES

| N°. | ARTICULO | TAREAS DE REVISIÓN Y DE MANTENIMIENTO | Después del rodaje (1.000 km) | CADA | |
|-----|--|--|-------------------------------|---|---|
| | | | | 6.000 km o 6 meses (lo que primero acontezca) | 12.000 km o 12 meses (lo que primero acontezca) |
| 20 | * Conjuntos del amortiguador trasero | <ul style="list-style-type: none"> • Compruebe la operacin y si hay fugas de aceite en los amortiguadores. • Reemplace el conjunto del amortiguador si es necesario. | | √ | √ |
| 21 | * Carburador | <ul style="list-style-type: none"> • Compruebe la velocidad de ralenti y la operación del arrancador. • Ajuste si es necesario. | √ | √ | √ |
| 22 | Aceite de motor | <ul style="list-style-type: none"> • Compruebe el nivel del aceite y si hay fugas en el vehículo. • Corrija si es necesario. • Cambie. (Caliente el motor antes del drenaje.) | √ | √ | √ |
| 23 | Elemento del filtro de aceite de motor | <ul style="list-style-type: none"> • Reemplace. | √ | | √ |
| 24 | * Colador del aceite de motor | <ul style="list-style-type: none"> • Limpie o reemplace si es necesario. | √ | | √ |

* Puesto que estos ítemes requieren herramientas especiales, datos técnicos y pericia técnica, el servicio de tales ítemes deberá realizarlo un concesionario Yamaha.

NOTA:

SAU00477

- El filtro de aire requiere un servicio más frecuente si se circula por lugares anormalmente mojados o polvorientos.
- Reemplazo del líquido de frenos
 - Cuando desmonte el cilindro principal o el cilindro del calibrador, reemplace siempre el líquido de frenos. Compruebe regularmente el nivel del líquido de frenos y rellene como sea necesario.
 - Reemplace los sellos de aceite de las partes internas del cilindro principal y del cilindro del calibrador cada dos años.
 - Reemplace las mangueras de los frenos cada cuatro años o si están agrietadas o dañadas.

MANTENIMIENTO PERIODICO Y PEQUEÑAS REPARACIONES

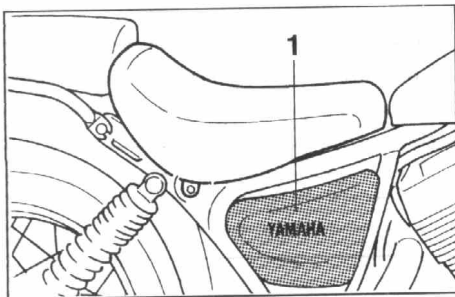

1. Panel A

SAU01122

Extracción e instalación del panel

Los paneles indicados deben extraerse para efectuar algunas de las tareas de mantenimiento describas en este capítulo. Consulte esta sección cada vez que deba extraer/instalar un panel.

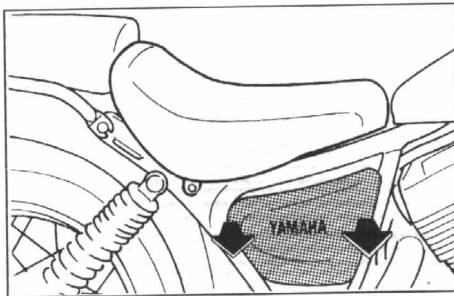

SAU00494

Panel A

Para extraerlo

Tire hacia afuera por las partes indicadas.

Para instalarlo

Coloque el panel en su posición original.

MANTENIMIENTO PERIODICO Y PEQUEÑAS REPARACIONES

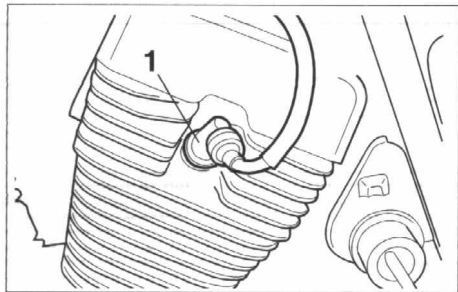

1. Tapa de la bujía

SAU01485

Bujías

Extracción

1. Extraiga la tapa de la bujía.
2. Emplee la llave de bujías del juego de herramientas para extraer la bujía como se muestra.

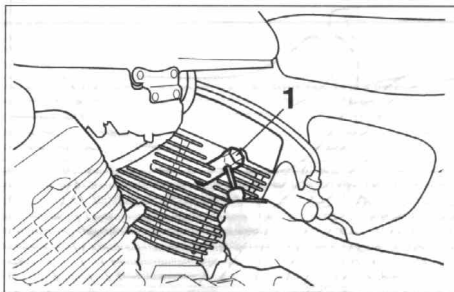

1. Llave de bujías

Inspección

La bujía es un componente importante del motor y es fácil de inspeccionar. El estado de la bujía puede indicar el estado del motor. Normalmente, todas las bujías del mismo motor deben tener el mismo color en la parte del aislante blanco en torno al electrodo central. El color ideal en este punto es un color tostado medio a claro para una motocicleta que se conduce de forma normal. Si hay alguna bujía que tiene un color particularmente distinto, puede deberse a algún problema del motor. No intente diagnosticar estos problemas por usted mismo. Lleve la motocicleta a un concesionario Yamaha. Deberá extraer e inspeccionar periódicamente las bujías porque el calor y las acumulaciones de carbonilla pueden causar que poco a poco se rompa y corra cualquier bujía. Si la erosión del

electrodo es excesiva, o si las acumulaciones de carbonilla u otras son excesivas, deberá reemplazar la bujía por otra del tipo especificado.

Bujía especificada:
CR6HS (NGK) o
U20FSR-U (DENSO)

MANTENIMIENTO PERIODICO Y PEQUEÑAS REPARACIONES

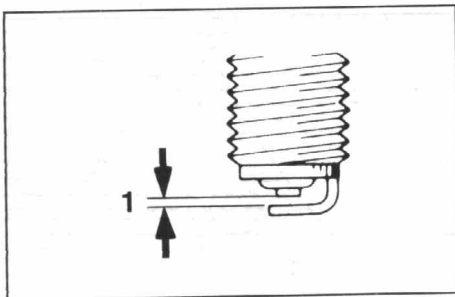

1. Holgura de la bujía

Instalación

1. Mida el huelgo del electrodo con un calibre de espesores y, si es necesario, ajuste el huelgo al valor especificado.

Huelgo de la bujía:
0,6 ~ 0,7 mm

2. Limpie la superficie de la empaquetadura. Frote para sacar la suciedad de las roscas.
3. Instale la bujía y apriétela a la torsión especificada.

Torsión de apriete:

Bujía:

12,5 Nm (1,25 m·kg)

NOTA:

Si no dispone de una llave de torsión cuando instale una bujía, una buena estimación de la torsión correcta será 1/4 a 1/2 de vuelta más después de apretarla con la mano. Solicite que le aprieten la bujía a la torsión especificada lo antes posible.

MANTENIMIENTO PERIODICO Y PEQUEÑAS REPARACIONES

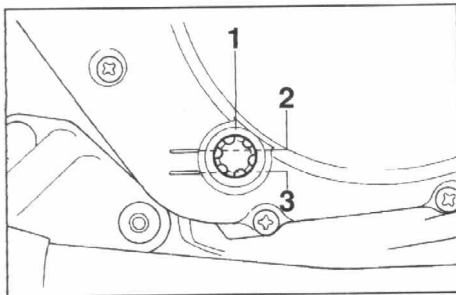

1. Ventanilla de nivel de aceite
2. Marca de nivel máximo
3. Marca de nivel mínimo

SAU00515

Aceite de motor

Inspección del nivel de aceite

1. Coloque la motocicleta sobre una superficie nivelada y sosténgala en posición recta.
Caliente el motor durante algunos minutos.

NOTA:

Asegurarse de que la motocicleta esté en posición de ángulo recto con respecto al piso cuando se revise el nivel de aceite; una pequeña inclinación lateral producirá lecturas falsas.

2. Con el motor parado, compruebe el nivel de aceite a través de la ventanilla del nivel, situada en la parte inferior de la cubierta lateral derecho del cárter.

NOTA:

Esperar unos pocos minutos hasta que el nivel de aceite se asiente antes de controlar.

3. El nivel de aceite debe estar entre las marcas de nivel máximo y mínimo. Si el nivel es bajo, llene el motor con aceite suficiente hasta que llegue al nivel especificado.

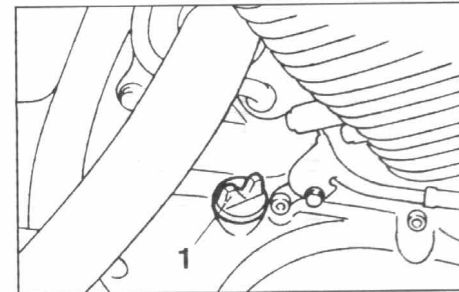

1. Tapa de relleno de aceite de motor

Reemplazo del aceite de motor y del elemento del filtro de aceite

1. Caliente el motor durante algunos minutos.
2. Pare el motor. Coloque un recipiente debajo del motor y extraiga la tapa de relleno de aceite.

MANTENIMIENTO PERIODICO Y PEQUEÑAS REPARACIONES

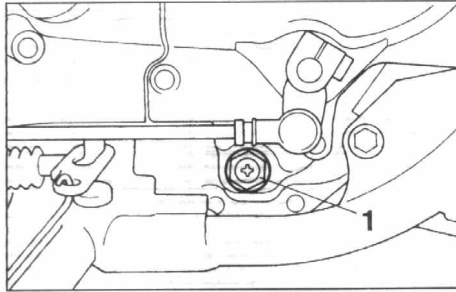

1. Tapón de drenaje del aceite de motor
3. Extraiga el tapón de drenaje y drene el aceite.

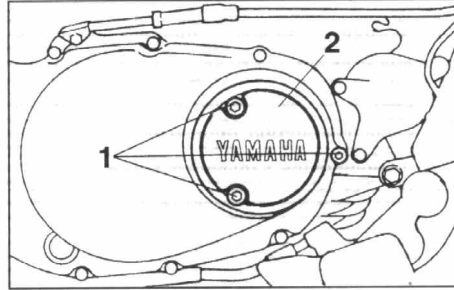

1. Perno (× 3)
2. Cubierta del filtro de aceite
4. Extraiga los pernos de la cubierta del filtro de aceite y la cubierta del filtro de aceite.
5. Extraiga el filtro de aceite y la junta tórica.
6. Vuelva a instalar el tapón de drenaje y apriételo a la torsión especificada.

Torsión de apriete:
Tapón de drenaje:
34 Nm (3,4 m·kg)

7. Instale el nuevo filtro de aceite, la nueva junta tórica y la cubierta del filtro. Apriete los pernos de la cubierta del filtro de aceite a la torsión especificada.

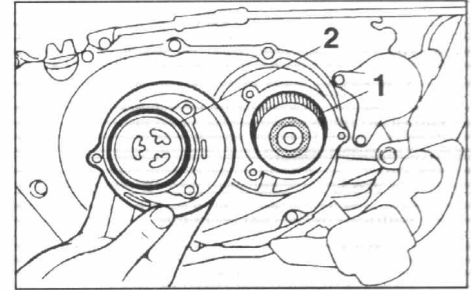

1. Filtro de aceite
2. Junta tórica

Torsión de apriete:
Perno de la cubierta del filtro de aceite:
7 Nm (0,7 m·kg)

NOTA: Asegurarse de que el aro “O” está colocado correctamente.

8. Llene el motor con aceite. Instale la tapa de relleno de aceite y apriétela.

MANTENIMIENTO PERIODICO Y PEQUEÑAS REPARACIONES

Aceite recomendado:

Vea la página 8-1

Cantidad de aceite:

Cantidad total:

1,8 L

Cambio periódico de aceite:

1,4 L

Con reemplazo del filtro de aceite:

1,6 L

SC000072

ATENCIÓN:

- No ponga ningún aditivo químico ni emplee aceites con un grado CD ni más altos. Asegúrese también de no emplear aceites etiquetados con “CONSERVACION DE ENERGIA II” (ENERGY CONSERVING II) ni más altos. El aceite de motor también lubrica el embrague y los aditivos pueden causar patinaje del embrague.
- Asegúrese de que no entre ninguna materia extraña en el cárter.

9. Arranque el motor y caliéntelo durante algunos minutos. Mientras se calienta, compruebe si hay fugas de aceite. Si se encuentra alguna fuga, pare el motor inmediatamente y busque la causa.
10. Pare el motor y compruebe el nivel del aceite.

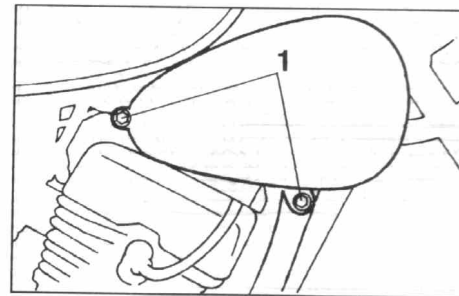

1. Perno (× 2)

SAU01103

Filtro de aire

El filtro de aire deberá limpiarse a los intervalos especificados. Deberá limpiarse con más frecuencia si se circula por zonas muy húmedas o polvorosas.

1. Extraiga los pernos y la caja del filtro de aire.

MANTENIMIENTO PERIODICO Y PEQUEÑAS REPARACIONES

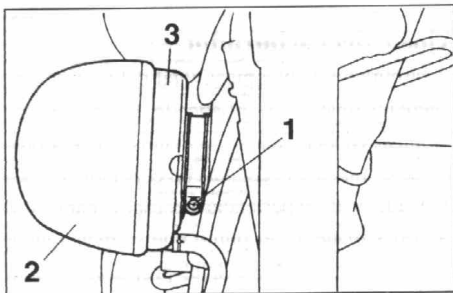

1. Perno
2. Cubierta del filtro de aire
3. Caja del filtro de aire

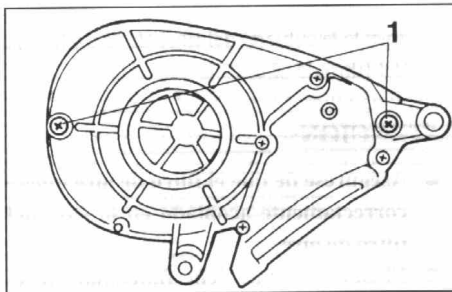

1. Tornillo (× 2)
2. Extraiga los tornillos y la cubierta del filtro de aire.

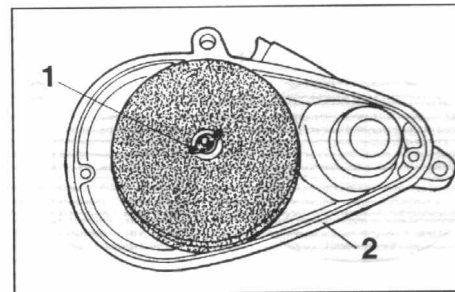

1. Tuerca de aletas
2. Caja del filtro de aire
3. Extraiga la tuerca de aletas y el filtro de aire.

MANTENIMIENTO PERIODICO Y PEQUEÑAS REPARACIONES

SAU00629

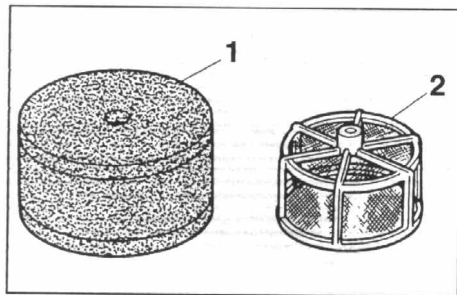

1. Elemento de espuma
2. Bastidor

4. Extraiga el elemento de espuma de su bastidor y límpielo en solvente. Después de la limpieza, extraiga el solvente remanente exprimiéndolo.
5. Aplique aceite recomendado a toda la superficie del elemento y exprima el aceite que sobre. Deberá estar húmedo pero sin gotear.

Aceite recomendado:
Igual que el aceite de motor

6. Tire del elemento por encima de su bastidor, instale el filtro en la caja y apriete la tuerca de aletas.

7. Instale la cubierta del filtro de aire y la caja del filtro de aire.

SC000082

ATENCIÓN:

- Asegúrese de que el filtro de aire quede correctamente acoplado en la caja del filtro de aire.
- El motor nunca debe funcionar sin el filtro de aire instalado, ya que resultará en excesivo desgaste del pistón y/o cilindro.

Ajuste del carburador

El carburador es una pieza vital del motor y requiere un ajuste muy sofisticado. La mayoría de los ajustes deben dejarse en manos del distribuidor de Yamaha que cuenta con el personal especializado y la experiencia necesaria para ello. De todas maneras, el punto que se menciona a continuación, puede servir al propietario como parte de su rutina de mantenimiento.

SC000094

ATENCIÓN:

El carburador ha sido ajustado en la fábrica de Yamaha, después de numerosas pruebas. Si se modifica su ajuste, puede afectarse el rendimiento del motor y causar deterioros.

MANTENIMIENTO PERIODICO Y PEQUEÑAS REPARACIONES

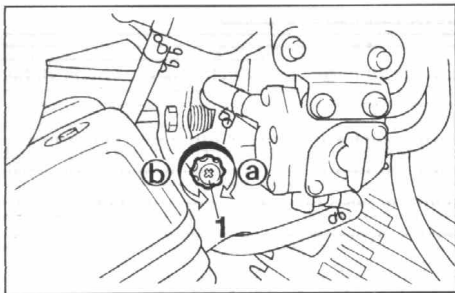

1. Tornillo de tope del acelerador

SAU01168

Ajuste del ralenti

NOTA:

Para este procedimiento se debe usar un tacómetro de diagnóstico.

1. Fijar el tacómetro. Poner en marcha el motor y dejarlo que se caliente unos minutos a una velocidad de 1.000 a 2.000 revoluciones elevando de vez en cuando la velocidad hasta 4.000 a 5.000 r/min por unos segundos. Cuando el motor está caliente, responde rápidamente al acelerador.

2. Ajuste el ralenti a la velocidad especificada del motor ajustando el tornillo de tope del acelerador. Gire el tornillo en la dirección de **a** para incrementar la velocidad del motor, y en la dirección de **b** para reducir la velocidad del motor.

Ralenti estándar:

1.250 ~ 1.350 r/min
(excepto para CH)

1.350 ~ 1.450 r/min
(para CH)

NOTA:

Si después de practicar el ajuste indicado no pudiera lograr la velocidad en vacío especificada, consulte con su concesionario Yamaha.

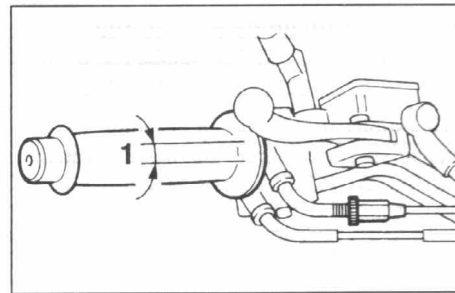

1. Juego libre

SAU00635

Inspección del juego libre del cable del acelerador

En la empuñadura del acelerador deberá existir un juego libre de 3 ~ 5 mm. Si el juego libre es incorrecto, solicite a un concesionario de Yamaha que efectúe este ajuste.

MANTENIMIENTO PERIODICO Y PEQUEÑAS REPARACIONES

SAU00637

Ajuste del juego de las válvulas

La holgura de las válvulas cambia con el tiempo, y ocasiona un suministro inadecuado de combustible/aire o ruido en el motor. En prevención de ello, el ajuste del juego de válvulas debe hacerse con regularidad. Este trabajo también conviene que sea hecho por el servicio técnico de Yamaha.

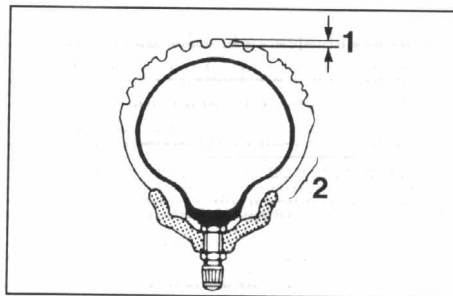

1. Profundidad de rodadura
2. Pared lateral

SAU00647

Neumáticos

Para asegurar el máximo rendimiento, larga vida de servicio, y una operación segura, tenga presente lo siguiente:

Presión de aire de los neumáticos

Compruebe siempre y ajuste la presión de los neumáticos antes de circular con la motocicleta.

SW000082

⚠ ADVERTENCIA

La presión de aire de los neumáticos debe inspeccionarse y ajustarse cuando la temperatura de los mismos es igual que la temperatura ambiente. Dicha presión debe regularse según el peso total de carga, conductor, pasajero y accesorios (carrocería aerodinámica, Carteras, etc. si fueran aprobados para este modelo), y la velocidad del vehículo.

| Carga máxima* | 183 kg | |
|-----------------------------|--|--|
| | Adelante | Atrás |
| Presión en frío | 175 kPa | 200 kPa |
| Hasta 90 kg* | (1,75 kg/cm ² , 1,75 bar) | (2,00 kg/cm ² , 2,00 bar) |
| Desde 90 kg a carga máxima* | 200 kPa (2,00 kg/cm ² , 2,00 bar) | 225 kPa (2,25 kg/cm ² , 2,25 bar) |

* La carga es el peso total de cargamento, conductor, pasajero y accesorios.

MANTENIMIENTO PERIODICO Y PEQUEÑAS REPARACIONES

SW000083

⚠ ADVERTENCIA

La carga apropiada de la motocicleta es importante para la conducción, frenaje y otras características de rendimiento y seguridad. No transportar artículos flojamente embalados porque podrían correrse. Fijar con seguridad los artículos más pesados cerca del centro de la motocicleta, distribuyendo el peso uniformemente de lado a lado. Ajustar correctamente la suspensión de acuerdo con la carga, y verificar la presión de los neumáticos. **NUNCA SOBRECARGA LA MOTOCICLETA.** Asegurarse de que el peso total de cargamento, conductor, pasajero y accesorios (carrocería aerodinámica, carteras, etc. si fueran aprobados para este modelo) no exceda el límite máximo de carga de la motocicleta. De lo contrario, se pueden dañar los neumáticos, provocar un accidente o incluso heridas.

Inspección de los neumáticos

Compruebe siempre los neumáticos antes de operar la motocicleta. Si la profundidad de rodadura central llega al límite, como se muestra, si el neumático tiene algún clavo o fragmentos de vidrio, o si hay grietas en las paredes laterales, póngase en contacto con un concesionario Yamaha para que le reemplace el neumático.

ADELANTE:

| Fabricante | Tamaño | Tipo |
|------------|-------------|-------|
| CHENG SHIN | 3,00-18 47P | C-916 |

ATRAS:

| Fabricante | Tamaño | Tipo |
|------------|------------------|-------|
| CHENG SHIN | 130/90-15M/C 66P | C-915 |

| | |
|---|--------|
| Desgaste mínimo de rodadura (delantera y trasera) | 1,6 mm |
|---|--------|

NOTA:

Estos límites pueden ser diferentes de acuerdo a las regulaciones de cada país. De modo que, refiérase a los límites especificados por las regulaciones de su país.

SAU00681

⚠ ADVERTENCIA

- Operando la motocicleta con los neumáticos excesivamente gastados disminuye la estabilidad de la marcha y puede llevar a una peligrosa pérdida de control. Los frenos, el neumático y otras partes de la rueda deben ser dejadas para su reparación a un Técnico de Yamaha.
- No se recomienda emparchar una cámara agujereada. Si fuera absolutamente necesario hacerlo, poner sumo cuidado y cambiarla lo antes posible por una de muy buena calidad.

MANTENIMIENTO PERIODICO Y PEQUEÑAS REPARACIONES

Ruedas

SAU00685

Para garantizar máximo rendimiento, largo servicio y operación segura, tener en cuenta lo siguiente:

- Revise siempre las ruedas antes de que vaya a conducir. Compruebe si hay roturas, combaduras o parte torcidas en la rueda. Asegúrese de que los rayos están apretados y en buen estado. En caso de encontrar algo anormal en la condición de las ruedas, consulte a su concesionario Yamaha. No intente ni la más mínima reparación de las ruedas. Si una rueda está deformada o quebrada, debe ser cambiada.
- Los neumáticos y ruedas deben ser balanceados cada vez que uno de ellos es reemplazado. Fallas en el balance de ensamblaje puede dar como resultado un pobre rendimiento, manejo con características adversas y un corto período de vida para el neumático.
- Conduzca a velocidades moderadas después de haber cambiado un neumático porque la superficie del neumático debe pasar el rodaje para poder desarrollar sus características óptimas.

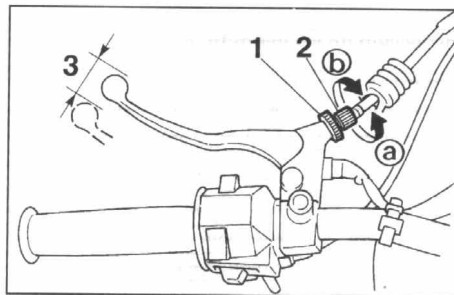

1. Contratuerca
2. Perno de ajuste
3. Juego libre

Ajuste del juego libre de la palanca del embrague

SAU00694

El juego libre de la palanca del embrague debe ajustarse a 10 ~ 15 mm.

1. Afloje la contratuerca de la palanca del embrague.
2. Gire el perno de ajuste de la palanca del embrague en la dirección **a** para aumentar el juego libre, o en la dirección **b** para reducirlo.
3. Apriete la contratuerca de la palanca del embrague.

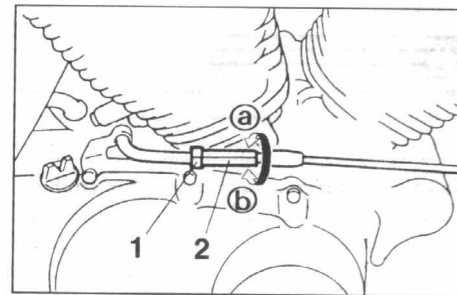

1. Contratuerca
2. Tuerca de ajuste

Si no puede obtenerse el juego libre especificado, lleve a cabo los pasos siguientes.

4. Afloje la contratuerca de la palanca del embrague.
5. Gire el perno de ajuste de la palanca del embrague en la dirección **a** para aflojar el cable.
6. Afloje la contratuerca del lado del cárter.
7. Gire la contratuerca del lado del cárter en la dirección **a** para aumentar el juego libre, o en la dirección **b** para reducirlo.
8. Apriete la contratuerca del cárter y de la palanca del embrague.

SW000099

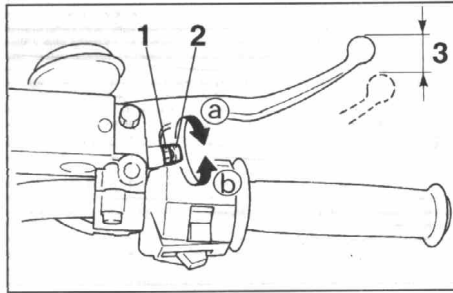

1. Contratuerca
2. Perno de ajuste
3. Juego libre

SAU00696

Ajuste del juego libre de la palanca del freno frontal

El juego libre de la palanca del freno frontal debe ser de 2 ~ 5 mm.

1. Aflojar la contratuerca.
2. Gire el perno de ajuste en la dirección (a) para incrementar el juego libre, o en la dirección (b) para reducir el juego libre.
3. Después del ajuste, apretar la contratuerca de seguridad.

⚠ ADVERTENCIA

- Confirme el juego de la palanca del freno. Asegúrese de que el freno funciona correctamente.
- Una sensación esponjosa en la palanca del freno puede indicar la presencia de aire en el sistema de frenos. Este aire debe extraerse purgando el sistema de frenos antes de utilizar la motocicleta. El aire en el sistema de frenos disminuirá enormemente la capacidad de frenaje y puede provocar pérdida de control y un accidente. Pida a un concesionario Yamaha que inspeccione y purgue el sistema si es necesario.

MANTENIMIENTO PERIODICO Y PEQUEÑAS REPARACIONES

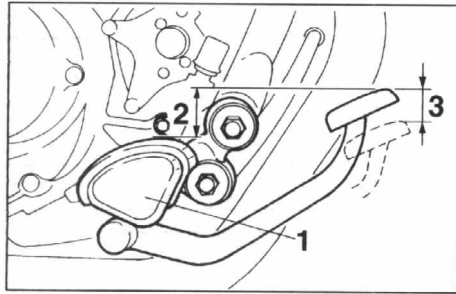

1. Apoyapiés
2. Altura del pedal
3. Juego libre

Ajuste de la altura y del juego libre del pedal del freno trasero

SAU01199

SW000104

⚠ ADVERTENCIA

Es recomendable que el concesionario de Yamaha efectúe éste ajuste.

Altura del pedal

El pedal del freno debe colocarse de modo que su extremo superior quede aproximadamente a 60 mm por encima de la parte superior del apoyapiés.

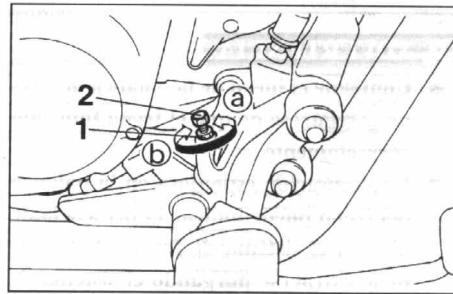

1. Contratuerca
2. Perno de ajuste

1. Afloje la contratuerca.
2. Gire el perno de ajuste en la dirección **a** para elevar la altura del pedal, o en la dirección **b** para bajar la altura del pedal.
3. Apriete la contratuerca.

SW000108

⚠ ADVERTENCIA

Después de ajustar la altura del pedal, el juego libre del pedal de freno debe ser ajustado.

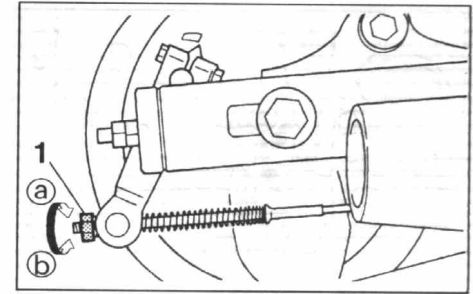

1. Tuerca de ajuste

Juego libre

El juego libre del pedal del freno trasero debe ajustarse a 20 ~ 30 mm en el extremo del pedal del freno. Gire la tuerca de ajuste de la barra de freno en la dirección **a** para incrementar el juego libre, o en la dirección **b** para reducir el juego libre.

SW000106

⚠ ADVERTENCIA

- El juego libre del pedal del freno deberá comprobarse siempre que se ajuste la cadena o se extraiga y vuelva a instalar la rueda trasera.
- Verificar le operación de la luz de freno después de todo ajuste del freno trasero.
- Si es imposible realizar el ajuste adecuado, consulte a un concesionario de Yamaha.

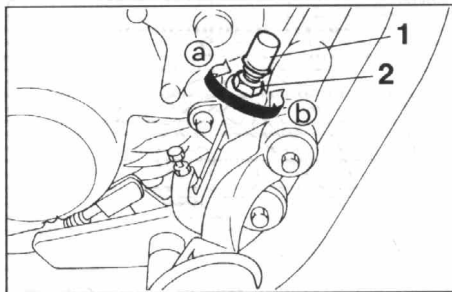

1. Interruptor de la luz de freno
2. Tuerca de ajuste

SAU00713

Ajuste del interruptor de la luz de freno

El interruptor de la luz del freno trasero se activa con el pedal del freno y se ajusta correctamente cuando se enciende la luz del freno justo antes de que tenga efecto el frenado. Para ajustar el interruptor de la luz del freno trasero, retenga el cuerpo del interruptor de modo que no gire mientras gira la tuerca de ajuste. Gire la tuerca de ajuste en la dirección (a) para que la luz del freno se encienda antes. Gire la tuerca de ajuste en la dirección (b) para que la luz del freno se encienda más tarde.

MANTENIMIENTO PERIODICO Y PEQUEÑAS REPARACIONES

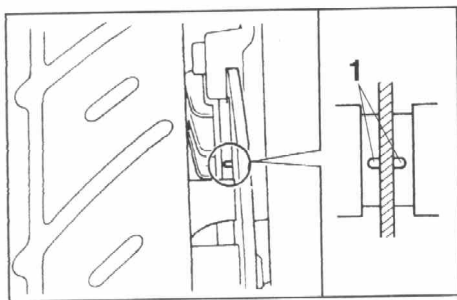

1. Ranura del indicador de desgaste

SAU00720

Control de las pastillas del freno delantero y de las zapatas del freno trasero

SAU00725*

Parte frontal

Hay una ranura indicadora del desgaste en cada pastilla del freno. Este indicador permite comprobar el desgaste de la pastilla del freno sin tener que desmontar el freno. Inspeccione la ranura. Si la ranura ha desaparecido casi por completo, solicite a un concesionario Yamaha que reemplace las pastillas.

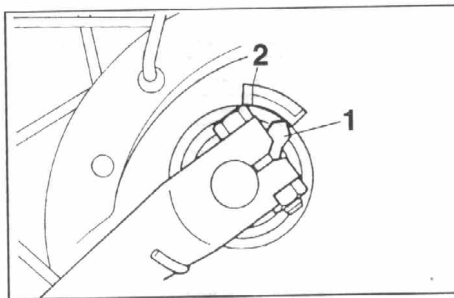

1. Indicador de desgaste
2. Línea del límite de desgaste

SAU00727*

Parte trasera

Controlar la posición del indicador de desgaste presionando el pedal del freno. Si el indicador alcanza la línea límite de desgaste, pedir a un concesionario Yamaha que reemplace las zapatas.

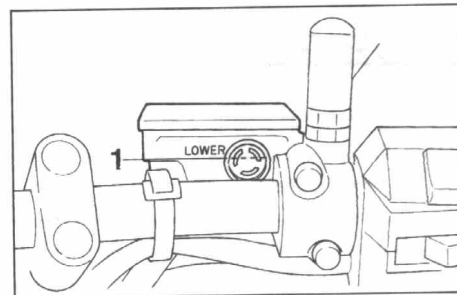

1. Marca de nivel mínimo

SAU00732

Inspección del nivel del líquido de frenos

La insuficiencia del líquido de frenos, puede permitir que entre aire al sistema de frenos, malogrando su funcionamiento.

Antes de circular, compruebe que el líquido de frenos esté por encima del nivel mínimo y rellene cuando sea necesario.

Observe estas precauciones:

- Al verificar el nivel del líquido, asegúrese de que el cilindro principal superior esté horizontal, girando para ello el manillar.

MANTENIMIENTO PERIODICO Y PEQUEÑAS REPARACIONES

- Use únicamente un líquido de frenos con la calidad asignada; de lo contrario los sellos de goma se pueden deteriorar, quemando y disminuyendo el rendimiento de los frenos.

Líquido de freno recomendado: DOT 4

NOTA:

Si no se puede encontrar el líquido DOT 4, puede usar el DOT 3.

- Rellene con el mismo tipo de líquido de frenos que usa siempre; la mezcla de distintos tipos puede producir una reacción química dañina, restando calidad de funcionamiento.
- Tenga cuidado de no dejar entrar agua en el cilindro principal cuando rellene. El agua va a disminuir considerablemente el punto de ebullición, produciendo burbujas de aire.
- El líquido de freno puede erosionar las partes pintadas o de plástico. Siempre limpie el líquido salpicado inmediatamente.
- Lleve la motocicleta a revisar por un distribuidor de Yamaha, si el líquido de frenos disminuye.

Cambio del líquido de freno

SAU00742

El cambio del líquido de frenos deberá realizarlo sólo el personal de servicio preparado de Yamaha. Solicite al concesionario Yamaha que reemplace los componentes siguientes durante el mantenimiento periódico o cuando estén dañados o muestren fugas:

- Sellos de aceite (cada dos años)
- Mangueras de los frenos (cada cuatro años)

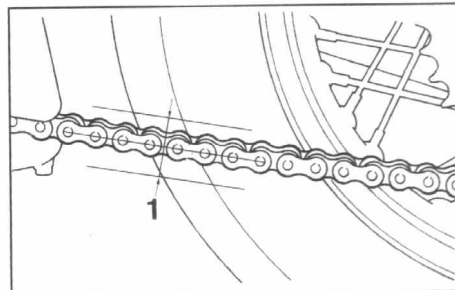

1. Tensión de la cadena

SAU00744

Comprobación de la tensión de la cadena de transmisión

NOTA:

Gire varias veces la rueda y busque la posición más tensa de la cadena. Compruebe y/o ajuste la tensión de la cadena mientras está en la posición más tensa.

Para comprobar el juego de la cadena, la motocicleta debe ubicarse verticalmente con sus dos ruedas en el piso y el conductor montado. Comprobar la tensión en la posición que se muestra en la ilustración. La tensión normal es de aproximadamente 30 ~ 40 mm. Si la tensión excede del valor especificado 40 mm, ajustar de nuevo.

MANTENIMIENTO PERIODICO Y PEQUEÑAS REPARACIONES

SC000096

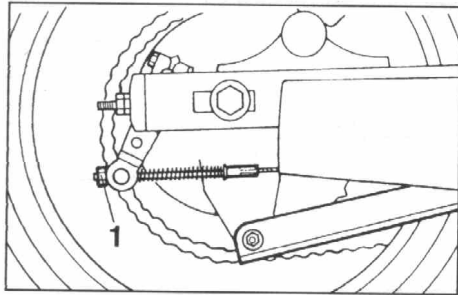

1. Tuerca de ajuste

SAU01076

Ajuste de la tensión de la cadena de transmisión

1. Afloje la tuerca de ajuste del juego libre del pedal del freno trasero.

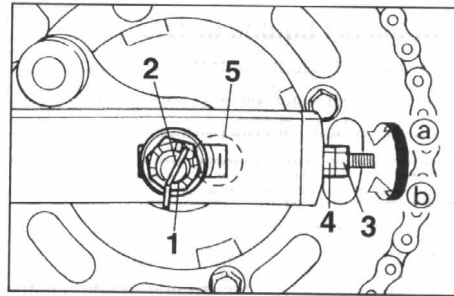

1. Tuerca del eje
 2. Chaveta
 3. Contratuercas
 4. Tuerca de ajuste
 5. Marcas de alineación
2. Extraiga la chaveta de la tuerca del eje.
 3. Afloje la tuerca del eje.
 4. Afloje las contratuercas de ajuste de la cadena en cada extractor de la cadena.
Para apretar la cadena, gire las tuercas de ajuste de la cadena en la dirección (a). Para aflojar la cadena, gire cada tuerca de ajuste de la cadena exactamente la misma distancia (b) para mantener correcta la alineación del eje. Hay marcas en cada extractor de la cadena. Emplee estas marcas para alinear la rueda trasera.

ATENCIÓN:

Poca tensión de la cadena hará que el motor y otras partes vitales trabajen excesivamente, por tanto mantenga la tensión dentro de los rangos especificados.

5. Después de ajuste, asegúrese de apretar cada contratuercas de ajuste de la cadena. Luego, apriete la tuerca del eje a la torsión especificada.

Torsión de apriete:

Tuerca del eje:

105 Nm (10,5 m·kg)

MANTENIMIENTO PERIODICO Y PEQUEÑAS REPARACIONES

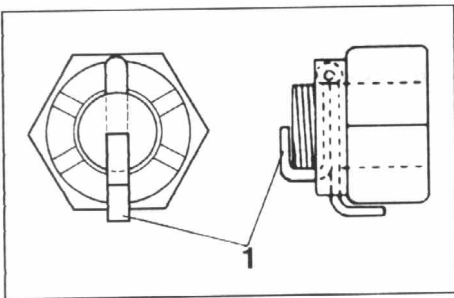

1. Chaveta

6. Inserte una nueva chaveta en la tuerca del eje y doble el extremo de la chaveta como se muestra en la ilustración. Si la muesca de la tuerca y de la chaveta no corresponden, apriete un poco la tuerca para alinearlas.

SW000110

⚠ ADVERTENCIA

Cuando vuelva a colocar la rueda use siempre una chaveta nueva.

7. Ajuste el juego libre del pedal del freno.

SW000103

⚠ ADVERTENCIA

Verificar le operación de la luz de freno después de todo ajuste del freno trasero.

SAU00769

Lubricación de la cadena de transmisión

La cadena consiste de muchas piezas que trabajan unas contra otras. Si la cadena no se mantiene apropiadamente, se desgastará rápidamente. Por lo tanto, hágase el hábito de revisarla periódicamente. Este servicio es especialmente necesario cuando se conduce en regiones polvorrientas. Esta máquina tiene una cadena de transmisión con pequeños aros tóricos de goma entre las placas de la cadena. La limpieza por vapor, lavados a alta presión y ciertos solventes pueden dañar estos aros. Emplear únicamente kerosene para limpiar la cadena. Luego de secarla, lubricarla con aceite motor SAE30 ~ 50W. No emplear ningún otro lubricante para la cadena porque pueden contener solventes y dañar los aros tóricos.

SC000097

ATENCIÓN:

Asegúrese de engrasar la cadena después de lavar la motocicleta o de circular bajo la lluvia.

MANTENIMIENTO PERIODICO Y PEQUEÑAS REPARACIONES

Revisión y lubricación de los cables

SAU00772

SW000112

⚠ ADVERTENCIA

Los daños de las fundas exteriores de los cables pueden ocasionar corrosión interna e interferencias con el movimiento de los cables. Reemplace los cables dañados lo antes posible para evitar condiciones con seguridad insuficiente.

Lubrique los cables y los extremos de los cables. Si un cable no funciona con suavidad, solicite a un concesionario Yamaha que lo reemplace.

6

Lubricante recomendado:
Igual que el aceite de motor

Lubricación del cable y la empuñadura del acelerador

SAU00773

Se debe engrasar el encaje de la empuñadura del acelerador al mismo tiempo que se lubrica el cable, puesto que éste debe ser sacado cada vez que se requiera aceitar el extremo del cable del acelerador. Hay dos tornillos que sujetan el encaje del acelerador al manubrio. Una vez que se sacan estos dos tornillos, el extremo del cable puede ser elevado para introducir varias gotas de lubricante. Teniendo desmontada la empuñadura del acelerador, aplique una capa de grasa para propósitos múltiples a las superficies de metal del encaje de la empuñadura para evitar la fricción.

Lubricación de los pedales del freno y de cambios

SAU00776

Lubricar las piezas que pivotan.

Lubricante recomendado:
Igual que el aceite de motor

MANTENIMIENTO PERIODICO Y PEQUEÑAS REPARACIONES

SAU00778

Lubricación de las palancas del freno y del embrague

Lubricar las piezas que pivotan.

Lubricante recomendado:

Igual que el aceite de motor

SAU00785

Lubricación del soporte lateral

Lubrique el punto de pivote del soporte lateral y las superficies de contacto de metal con metal. Compruebe que el soporte lateral suba y baje con suavidad.

Lubricante recomendado:

Igual que el aceite de motor

SW000113

ADVERTENCIA

Si el soporte lateral no se mueve dócilmente, consultar a un concesionario Yamaha.

MANTENIMIENTO PERIODICO Y PEQUEÑAS REPARACIONES

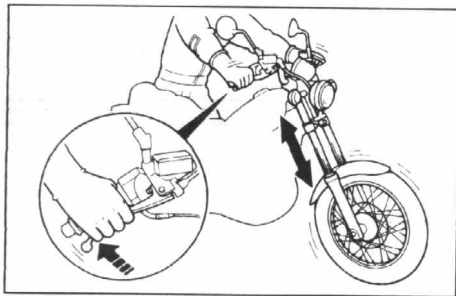

SAU00793

Inspección de horquilla delantera

SW000115

⚠ ADVERTENCIA

Sostenga firmemente la moto, para no correr el peligro de que se caiga la moto.

Verificación visual

Compruebe si hay rayaduras o daños en el tubo interior y si hay fugas excesivas de aceite en la horquilla delantera.

Verificación de operación

1. Coloque la motocicleta en un lugar nivelado.

2. Sostenga la motocicleta en posición erguida con las manos en el manillar y aplique el freno delantero.
3. Presione los manillares con fuerza hacia abajo varias veces y compruebe si la horquilla bota con suavidad.

SC000098

ATENCIÓN:

Si se encuentra algún daño o movimiento irregular en la horquilla delantera, consulte con su concesionario Yamaha.

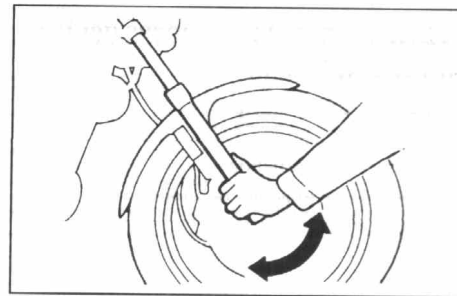

SAU00794

Inspección de la dirección

Compruébese periódicamente en que estado se encuentra la dirección. Cojinetes de dirección desgastados o flojos pueden ser peligrosos. Colocar un bloque debajo del motor a fin de levantar del suelo la rueda delantera de la moto. Luego, doblar el extremo izquierdo de las horquillas delanteras y tratar de moverlas hacia adelante y hacia atrás. Si se sintiera algo de juego libre, pedir a un concesionario Yamaha que inspeccione y ajuste. Esta inspección se facilita, si se retira la rueda delantera.

SW000115

⚠ ADVERTENCIA

Sostenga firmemente la moto, para no correr el peligro de que se caiga la moto.

SAU01144

Cojinetes de ruedas

Si los cojinetes de la rueda delantera o trasera tienen juego en el cubo, o si la rueda no gira suavemente, pedir al concesionario Yamaha que inspeccione los cojinetes.

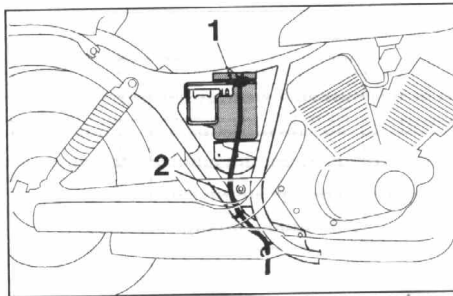

1. Batería
2. Manguera del respiradero de la batería

SAU01071

Batería

Comprobar el nivel del electrolito de la batería y asegurarse de que los terminales estén apretados. Añadir agua destilada si el nivel del electrolito es bajo.

ATENCIÓN:

Cuando inspeccione la batería, asegúrese que la manguera del respiradero esté correctamente instalada. Si esta manguera está situada de modo que hace escapar el electrolito de la batería o gas al bastidor, se pueden producir daños de estructura y pintura a la motocicleta.

MANTENIMIENTO PERIODICO Y PEQUEÑAS REPARACIONES

SW000116

⚠ ADVERTENCIA

El líquido electrolítico de la batería es venenoso y muy peligroso, provocando serias quemaduras, etc. Contiene ácido sulfúrico. Evitar el contacto con la piel, ojos o vestiduras.

ANTÍDOTO:

- **EXTERNAMENTE:** lavar con abundante agua.
- **INTERNAMENTE:** beber leche en abundancia o también agua. Proseguir con leche de magnesia, huevos batidos o aceite vegetal. Llamar al doctor inmediatamente.
- **OJOS:** Llavar con agua por 15 minutos y obtener atención médica oportunamente.

Las baterías producen gases explosivos. Mantener alejadas las chispas, las llamas o los cigarrillos. Ventilar el lugar cuando se cargue la batería o cuando se la use en lugares cerrados. Proteger siempre los ojos cuando se trabaje cerca de la batería.

MANTENER ALEJADA DEL ALCANCE DE LOS NIÑOS.

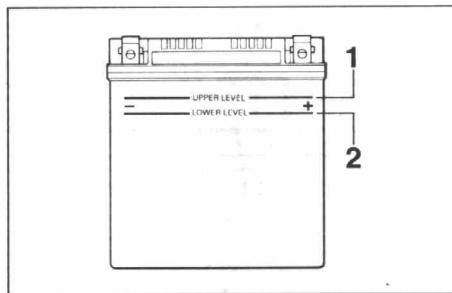

1. Marca de nivel máximo
2. Marca de nivel mínimo

Relleno con líquido de la batería

Una batería mal mantenida se corroe y descarga rápidamente. El líquido de la batería debe ser inspeccionado por lo menos una vez al mes. El nivel se debe encontrar entre las marcas del nivel mínimo y máximo. Usar sólo agua destilada si es necesario añadir líquido.

SC000100

⚠ ATENCION:

El agua corriente posee minerales dañinos para la batería, por lo que se debe poner sólo agua destilada.

SW000117

⚠ ADVERTENCIA

Si el líquido de la batería cae sobre la cadena puede provocar fallas prematuras y un posible accidente.

Almacenaje de la batería

- Cuando no tenga la intención de utilizar la motocicleta durante un mes o período más largo, extraiga la batería, cárguela por completo y guárdela en un lugar fresco y seco. Cargue por completo la batería antes de instalarla.
- Si se va a guardar la batería por un período largo de tiempo, verificar la gravedad específica del líquido por lo menos una vez al mes y recargar la batería por completo cuando la carga esté muy baja.
- Asegurarse siempre de que las conexiones sean correctas al volver a instalar la batería en la motocicleta. Asegurarse de que la manguera del respiradero esté conectada correctamente y que no esté dañada ni obstruida.

MANTENIMIENTO PERIODICO Y PEQUEÑAS REPARACIONES

SC000103

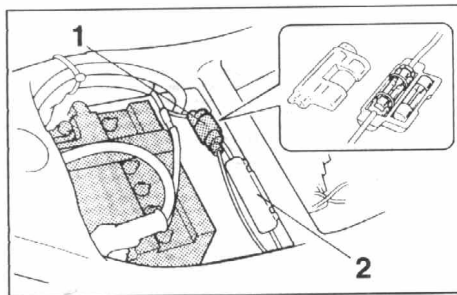

1. Fusible principal
2. Fusible del sistema de señales

SAU01073

Reemplazo de fusibles

Las cajas de los fusibles están ubicadas debajo del asiento del conductor.

Si un fusible se ha fundido, desconecte el motor, desconecte el interruptor del circuito en cuestión, y reponga con un fusible nuevo del amperaje apropiado. Luego, conecte nuevamente los interruptores y verifique si los dispositivos eléctricos funcionan correctamente. Si el fusible nuevo se quema otra vez inmediatamente después, consulte a un concesionario Yamaha.

ATENCIÓN:

No utilice fusibles de amperaje superior al recomendado. La sustitución de un fusible por otro de asignación inapropiada puede provocar enormes daños al sistema eléctrico, e incluso, que se queme la unidad.

Fusible especificado:

Fusible principal: 20 A

Fusible del sistema de señales: 10 A

MANTENIMIENTO PERIODICO Y PEQUEÑAS REPARACIONES

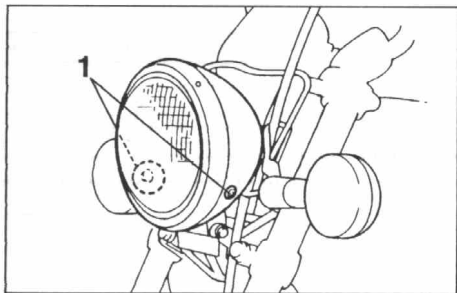

1. Tornillo (× 2)

SAU00833

Reemplazo de la bombilla del faro

Esta motocicleta está equipada con un faro de bombilla de cuarzo. Si la bombilla se funde, cambiarla mediante el siguiente procedimiento:

1. Extraiga los tornillos de la unidad del faro.

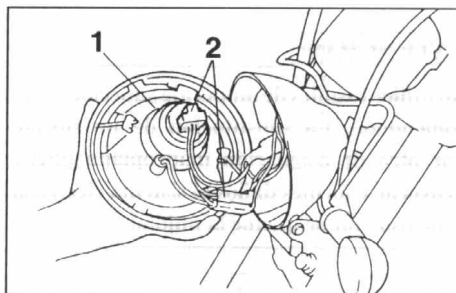

1. Cubierta de la bombilla
 2. Conector (× 2)
2. Extraiga los conectores, la unidad del faro y luego la cubierta de la bombilla.

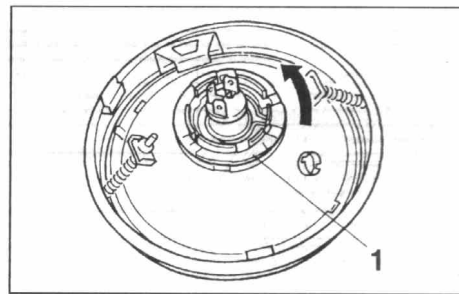

1. Portabombillas
3. Girar el portabombillas hacia la izquierda para extraer la bombilla defectuosa.

SW000119

⚠ ADVERTENCIA

Mantenga artículos inflamable y las manos apartados de la bombilla cuando esté encendida, porque estará caliente. No toque la bombilla hasta que no se haya enfriado.

4. Colocar una bombilla nueva en el portabombillas.

MANTENIMIENTO PERIODICO Y PEQUEÑAS REPARACIONES

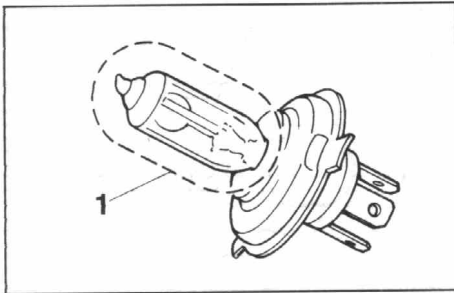

1. No tocar

SC000105

ATENCIÓN:

No toque la parte de vidrio de la bombilla. Evite las manchas de aceite, porque de lo contrario la transparencia del vidrio, vida útil de la bombilla y el flujo luminoso quedarían adversamente afectados. Si una bombilla se ensucia con aceite, límpiela bien con un paño humedecido con alcohol o disolvente.

5. Instale la cubierta de la bombilla, los conectores y la unidad del faro.
Solicite a un concesionario Yamaha que ajuste el haz de la luz del faro si es necesario.

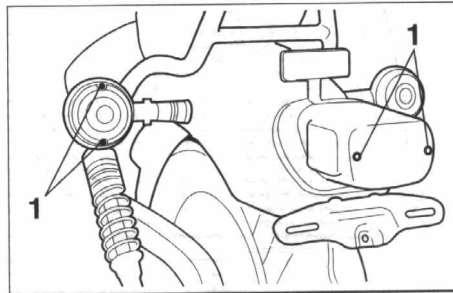

1. Tornillo (× 2)

SAU00855

Reemplazo de la señal de giro y de la bombilla de la luz trasera

1. Extraiga los tornillos y la lente.
2. Presione la bombilla hacia adentro y gírela hacia la izquierda.

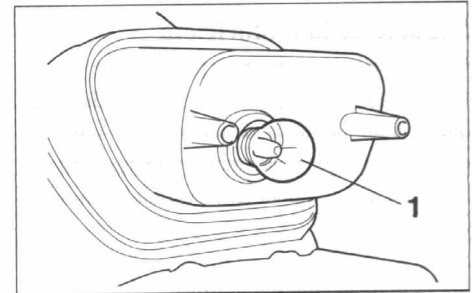

1. Bombilla

3. Ponga una bombilla nueva en el receptáculo. Presione la bombilla hacia adentro y gírela hacia la derecha hasta que quede acoplada en el receptáculo.
4. Instale la lente y los tornillos.

SC000108

ATENCIÓN:

No sobreapriete los tornillos porque podría romperse la lente.

MANTENIMIENTO PERIODICO Y PEQUEÑAS REPARACIONES

SAU00862

Soporte de la motocicleta

Puesto que la Yamaha XV250S no tiene soporte central, siga estas precauciones cuando tenga que extraer la rueda delantera o la trasera o cuando tenga que realizar otro trabajo de mantenimiento que requiera tener vertical la motocicleta.

Servicio de la rueda delantera

Para estabilizar la parte trasera de la motocicleta, emplee un soporte de motocicletas o ponga un gato de motocicletas debajo del bastidor en la parte frontal de la rueda trasera para evitar que se mueva de un lado al otro. Entonces, emplee un soporte de motocicletas para levantar la rueda delantera del suelo.

Servicio de la rueda trasera

Emplee un soporte de motocicletas o un gato de motocicletas para levantar la motocicleta de modo que la rueda trasera quede levantada del suelo. Alternativamente, pueden ponerse dos gatos debajo del bastidor o brazo oscilante.

Compruebe que la motocicleta esté en una posición estable y nivelada antes de empezar cualquier trabajo de mantenimiento. Puede ponerse una caja de madera fuerte debajo del motor para tener mayor estabilidad.

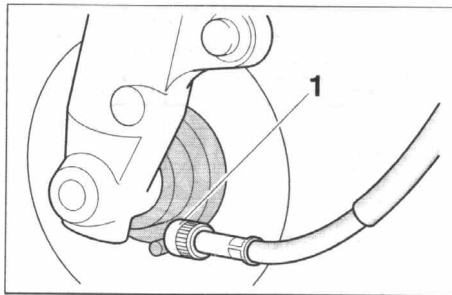

1. Cable del velocímetro

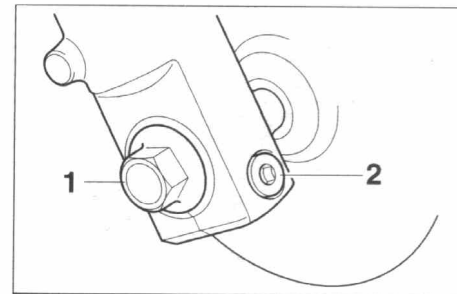

1. Eje
 2. Perno de sujeción
2. Afloje el perno de sujeción y el eje de la rueda.
 3. Extraiga el eje de la rueda colocando un soporte adecuado debajo del motor.
 4. Extraiga el eje de la rueda y la rueda frontal.

NOTA: No presione la palanca del freno cuando el disco y el calibrador estén separados.

Extracción de la rueda frontal

SAU00894

SW000122

⚠ ADVERTENCIA

- Es aconsejable que el servicio de la rueda lo efectúe un servicio mecánico de un concesionario Yamaha.
- Apoye con seguridad la motocicleta de modo que no exista el peligro de que se caiga.

1. Extraiga el cable del velocímetro del lado de la rueda frontal.

MANTENIMIENTO PERIODICO Y PEQUEÑAS REPARACIONES

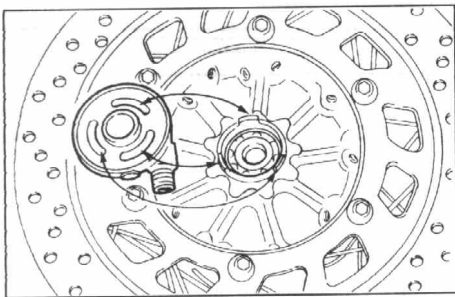

SAU01394

Instalación de la rueda delantera

1. Instale la unidad de engranajes del velocímetro en el cubo de la rueda. Asegúrese de que el cubo de la rueda y la unidad de engranajes del velocímetro se instalan con los salientes acoplados en las ranuras.
2. Levante la rueda entre las patas de la horquilla delantera y guíe el disco del freno entre las pastillas del freno. Asegúrese de que la ranura de la unidad de engranajes del velocímetro se adapte sobre el tope del tubo exterior de la horquilla delantera.
3. Instale el eje de la rueda y apriételo a la torsión especificada.

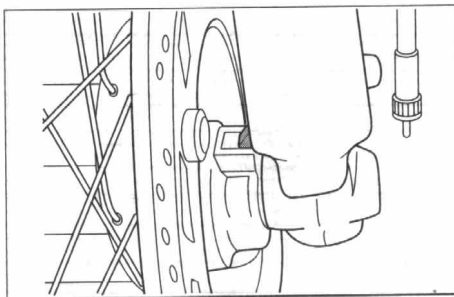

4. Presione con fuerza el manillar hacia abajo varias veces para verificar la operación correcta de la horquilla.
5. Apriete el eje de la rueda a la torsión especificada.
6. Instale el perno de sujeción y apriételo a la torsión especificada.

Torsión de apriete:

Eje de la rueda:

59 Nm (5,9 m·kg)

Perno de sujeción:

20 Nm (2,0 m·kg)

7. Instale el cable del velocímetro.

MANTENIMIENTO PERIODICO Y PEQUEÑAS REPARACIONES

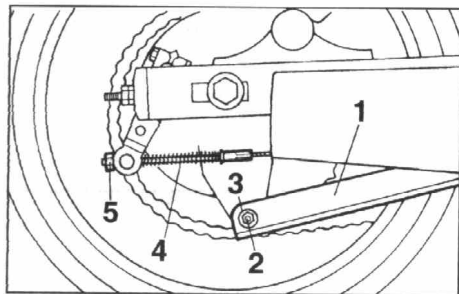

1. Barra de tensión
2. Chaveta
3. Tuerca (perno de la barra de torsión del freno)
4. Barra del freno
5. Tuerca de ajuste (Juego libre del pedal)

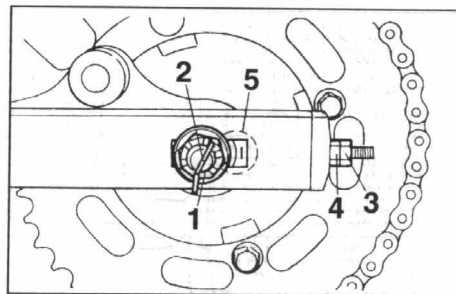

1. Tuerca del eje
2. Chaveta
3. Contratuercas
4. Tuerca del ajuste
5. Marcas de alineación

6

Extracción de la rueda trasera

SAU01481

SW000122

⚠ ADVERTENCIA

- Es aconsejable que el servicio de la rueda lo efectúe un servicio mecánico de un concesionario Yamaha.
- Apoye con seguridad la motocicleta de modo que no exista el peligro de que se caiga.

1. Elevar la rueda trasera colocando un soporte adecuado debajo del motor.

Instalación de la rueda trasera

SAU01482

1. Instale la rueda trasera y el eje.
2. Baje la motocicleta.
3. Inserte la barra del freno en la palanca de levas del freno e instale la tuerca de ajuste del juego libre del pedal del freno.
4. Instale el perno de la barra de tensión y apriételo a la torsión de apriete especificada. Luego, instale una chaveta nueva.

Torsión especificada:

Perno de la barra de torsión del freno:
23 Nm (2,3 m·kg)

2. Extraiga la chaveta, la tuerca y el perno de la barra de torsión del freno de la placa de la zapata del freno.
3. Extraiga la tuerca de ajuste del juego libre del pedal del freno trasero y la barra del freno de la palanca de leva del freno.
4. Afloje las contratuercas y las tuercas de ajuste de la cadena de cada lado.
5. Extraiga la chaveta de la tuerca del eje y la tuerca del eje.
6. Saque el eje de la rueda y extraiga el conjunto de la rueda.

5. Ajuste el juego libre de la cadena de transmisión. (Vea la página 6-22.)
6. Apriete la tuerca del eje a la torsión de apriete especificada.

Torsión especificada:

Tuerca del eje:
105 Nm (10,5 m·kg)

7. Ajuste la altura y el juego libre del pedal del freno trasero. (Vea la página 6-18.)

MANTENIMIENTO PERIODICO Y PEQUEÑAS REPARACIONES

ADVERTENCIA

Verificar le operación de la luz de freno después de todo ajuste del freno trasero.

SW000103

Localización y reparación de averías

SAU01008

Aunque las motos Yamaha pasan por un riguroso control de inspección, antes de salir de fábrica, existe la posibilidad de que ocurran problemas de funcionamiento.

Además, cualquier problema menor de los sistemas de combustible, compresión o encendido, pueden desmejorar la calidad del arranque o de potencia. Por ello, presentamos la gráfica de localización de fallas que ofrece procedimientos rápidos y sencillos para realizar comprobaciones.

Si su moto requiere alguna reparación, llévela a su concesionario Yamaha, en donde técnicos expertos, que cuentan con modernos equipos y herramientas, aplican su experiencia y conocimientos especializados para ofrecer un servicio inmejorable a su moto. Use siempre repuestos auténticos Yamaha, ya que cualquier imitación siempre es de inferior calidad y rendimiento; por lo cual, duran menos y pueden dar lugar a averías muy costosas.

MANTENIMIENTO PERIODICO Y PEQUEÑAS REPARACIONES

Gráfico de localización y reparación de averías

SAU01260

SW000125

⚠ ADVERTENCIA

Nunca verificar el sistema de combustible mientras se fuma o en las inmediaciones de llamas.

1. Combustible

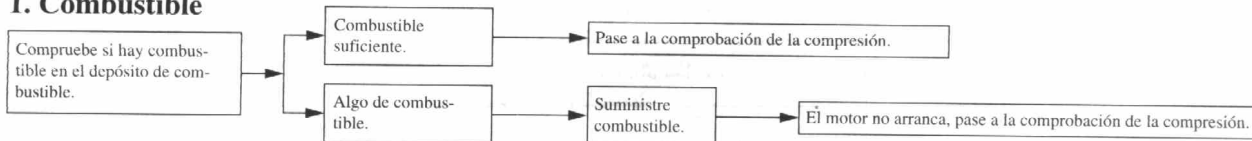

2. Compresión

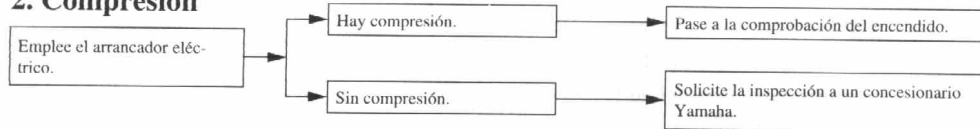

3. Encendido

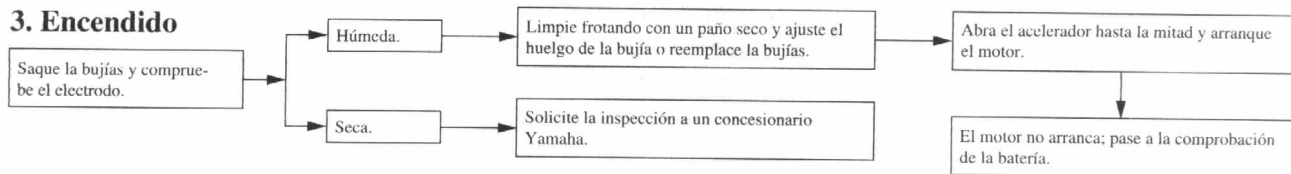

4. Batería

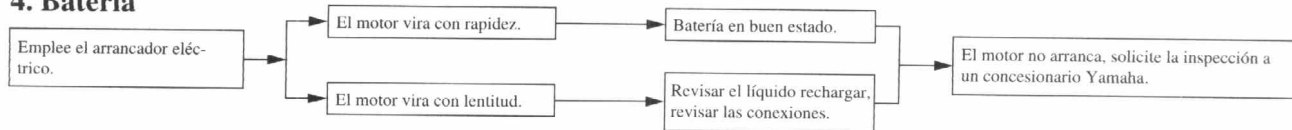

Cuidados

La exposición de su tecnología hace que una motocicleta sea atractiva, pero también vulnerable. Aunque se emplean componentes de alta calidad, no todos ellos tienen resistencia anticorrosiva. Mientras que un tubo de escape oxidado puede no apreciarse en un automóvil, no hace buen efecto en una motocicleta. Sin embargo, los cuidados frecuentes y adecuados mantendrán atractiva su motocicleta, alargarán su vida útil de servicio y mantendrán su rendimiento. Además, la garantía menciona que deben realizarse los cuidados correctos del vehículo. Por todas estas razones, se recomienda que observe las siguientes precauciones de limpieza y de almacenaje.

Antes de la limpieza

1. Cubra las salidas del silenciador con bolsas de plástico.
2. Asegúrese de que todas las tapas y cubiertas, así como acopladores y conectores eléctricos, incluyendo las tapas de bujía, estén instaladas con seguridad.
3. Extraiga la suciedad persistente, como del aceite quemado en el cárter, con un agente desengrasador y un cepillo, pero no aplique nunca tales productos en los sellos, empaquetaduras, ruedas dentadas, cadena de transmisión ni ejes de las ruedas. Aclare siempre la suciedad y el desengrasador con agua.

Limpieza

Después de la utilización normal

Extraiga la suciedad con agua tibia, detergente neutro y una esponja limpia, y aclare con mucha agua limpia. Para las partes de acceso difícil, emplee un cepillo de los dientes o de botellas. La suciedad persistente y los insectos saldrán con más facilidad si se cubre el área con un paño humedecido durante algunos minutos antes de efectuar la limpieza.

CUIDADOS Y ALMACENAJE DE LA MOTOCICLETA

SCA00010

ATENCIÓN:

- Evite el empleo de limpiadores de ruedas con ácidos fuertes, especialmente en las ruedas dentadas. Si emplea estos productos para las partes con suciedad difícil de sacar, no los deje más tiempo del indicado, y luego aclare bien y por completo con agua, seque inmediatamente la parte y aplique rociador de protección contra la corrosión.
- La limpieza inadecuada puede causar daños en los parabrisas, carenajes, paneles, y otras partes de plástico. Emplee sólo un paño limpio o una esponja con detergente suave y agua para limpiar las partes de plástico.
- No emplee productos químicos fuertes en las partes de plástico. Evite el empleo de paños o esponjas que hayan estado en contacto con productos de limpieza abrasivos fuertes, solvente o disolvente, combustible (gasolina), productos para sacar la oxidación o inhibidores, líquido de frenos, anticongelante, o electrólito.
- No emplee lavadores a alta presión ni limpiadores con surtidor de vapor porque causan infiltración de agua y deterioro en las partes siguientes: sellos (de los cojinetes de las ruedas, cojinetes del brazo oscilante, horquillas y frenos), componentes eléctricos (acopladores, conectores, instrumentos, interruptores y luces), mangueras del respiradero y rejillas de ventilación.
- Para motocicletas equipadas con parabrisas: No emplee limpiadores fuertes ni esponjas duras porque causan daños o rayadas. Algunos compuestos limpiadores para plásticos pueden dejar rayadas en el parabrisas. Pruebe el producto en una parte pequeña escondida del parabrisas para asegurarse de que no deja marcas. Si se raya el parabrisas, emplee un compuesto pulidor para plásticos de alta calidad después del lavado.

Después de circular bajo la lluvia, cerca del mar o por carreteras por las que se había esparcido sal.

Puesto que el salitre o la sal que se rocía en las carreteras en invierno son muy corrosivos en combinación con el agua, lleve a cabo los pasos siguientes después de circular bajo la lluvia, cerca del mar o por carreteras por las que se había esparcido sal. (La sal rociada en invierno puede quedar en la carretera hasta entrada la primavera.)

CUIDADOS Y ALMACENAJE DE LA MOTOCICLETA

SWA00001

1. Limpie la motocicleta con agua fría y jabón después de haberse enfriado el motor.

SCA00012

ATENCIÓN:

No emplee agua tibia porque aumenta la acción corrosiva de la sal.

2. Asegúrese de aplicar un rociado protector contra la corrosión en todas las superficies metálicas (incluso las partes cromadas o chapadas de níquel) para evitar la corrosión.

Después de la limpieza

1. Seque la motocicleta con una gamuza o un paño absorbente.
2. Seque inmediatamente la cadena de transmisión y lubríquela para evitar que se oxide.
3. Emplee un pulidor para partes cromadas para sacar brillo a las partes cromadas, incluyendo el sistema de escape. (Con pulidores puede sacarse incluso el descolorido inducido térmicamente de los sistemas de escape de acero inoxidable.)
4. Para evitar la corrosión, se recomienda aplicar una atomización de protección contra la corrosión en todas las superficies metálicas (incluso las partes cromadas y chapadas de níquel).
5. Emplee aceite atomizado, como pueda ser un limpiador universal, para sacar la suciedad que haya podido quedar.
6. Retoque los pequeños daños en la pintura causados por las piedras, etc.
7. Aplique cera a todas las superficies pintadas.
8. Deje que la motocicleta se seque por completo antes de guardarla o de cubrirla.

⚠ ADVERTENCIA

Asegúrese de que no haya aceite ni cera en los frenos y neumáticos. Si es necesario, limpie los discos y forros de los frenos con limpiador de discos de frenos regular o con acetona, y lave los neumáticos con agua tibia y jabón suave. Luego, pruebe con cuidado la motocicleta para comprobar el rendimiento de frenado y el comportamiento de viraje.

CUIDADOS Y ALMACENAJE DE LA MOTOCICLETA

SCA00013

ATENCIÓN:

- Aplique aceite atomizado y cera y frote las partes con cantidades excesivas.
- No aplique nunca aceite ni cera en las partes de goma ni de plástico, sino que deberá tratar tales partes con un producto adecuado.
- No emplee compuestos pulidores abrasivos porque sacan la pintura.

NOTA:

Consulte a un concesionario Yamaha para que le aconseje los productos que debe utilizar.

Almacenaje

Tiempo corto

Guarde siempre la motocicleta en un lugar fresco y seco y, si es necesario, protéjala contra el polvo con una cubierta porosa.

SCA00014

ATENCIÓN:

- Si se guarda la motocicleta en una sala mal ventilada o si se cubre con una lona mientras todavía está mojada, el agua y la humedad penetrarán y ocasionarán oxidación.
- Para evitar la corrosión, evite lugares como cuadras y establos húmedos (debido a la presencia de amoníaco) y lugares en los que se guardan productos químicos fuertes.

Tiempo largo

Antes de guardar la motocicleta durante varios meses:

1. Siga todas las instrucciones de la sección de "CUIDADOS" de este capítulo.
2. Drene las cámaras del flotador del carburador aflojando los pernos de drenaje; de este modo evitará que se acumulen depósitos de combustible. Introduzca el combustible drenado en el depósito de combustible.
3. Sólo para motocicletas equipadas con grifo de combustible con posición "OFF": Cierre el grifo de combustible a la posición "OFF".
4. Llene el depósito de combustible y el estabilizador de combustible (si está disponible) para evitar que se oxide el depósito y se deteriore el combustible.
5. Efectúe los pasos siguientes para proteger los cilindros, anillos de pistón, etc. contra la corrosión.
 - a. Extraiga las tapas de las bujías y las bujías.
 - b. Introduzca una cucharada de aceite de motor en el orificio de cada bujía.

CUIDADOS Y ALMACENAJE DE LA MOTOCICLETA

- c. Instale las tapas de bujía en las bujías y ponga las bujías en la culata de cilindros de modo que los electrodos queden puestos a tierra. (Esto limitará las chispas durante el paso siguiente.)
 - d. Vire varias veces el motor con el arranador. (De este modo revestirá las paredes del cilindro con aceite.)
 - e. Extraiga las tapas de bujía de las bujías, instale las bujías y luego las tapas de bujía.
7. Compruebe y, si es necesario, corrija la presión de aire, y levante entonces la motocicleta de modo que las dos ruedas queden levantadas del piso. Alternativamente, gire un poco las ruedas cada mes para evitar que los neumáticos se aplanen en un mismo punto.
 8. Cubra las salidas de escape con bolsas de plástico para evitar que se introduzca la humedad.
 9. Extraiga la batería y cárguela por completo. Guárdela en un lugar fresco y seco y recárguela una vez al mes. No guarde la batería en un lugar demasiado caliente o frío (menos de 0°C o más de 30°C). Para más información, vea la sección “Almacenaje de la batería” en el capítulo “MANTENIMIENTO PERIÓDICO Y REPARACIONES SECUNDARIAS”.

SWA00003

ADVERTENCIA

Cuando dé la vuelta al motor, asegúrese de poner a tierra los electrodos de las bujías para evitar daños o heridas debidas a las chispas.

6. Lubrique todos los cables de control y puntos pivotantes de todas las palancas y pedales así como del soporte lateral/soporte central.

NOTA:

Efectúe las reparaciones necesarias antes de guardar la motocicleta.

Especificaciones

| | |
|---|--------------------------------------|
| Modelo | XV250S |
| Dimensiones | |
| Longitud total | 2.190 mm |
| Anchura total | 805 mm |
| Altura total | 1.140 mm |
| Altura del asiento | 685 mm |
| Distancia entre ejes | 1.490 mm |
| Holgura mínima al suelo | 145 mm |
| Radio mínimo de giro | 2.800 mm |
| Peso básico (con aceite y depósito de combustible) | 147 kg |
| Motor | |
| Tipo de motor | SOHC, de 4 tiempos enfriado por aire |
| Disposición de cilindros | V tipo 2 cilindros |
| Cilindrada | 248 cm ³ |
| Calibre x Carrera | 49 x 66 mm |
| Relación de compresión | 10:1 |
| Sistema de arranque | Arrancador eléctrico |
| Sistema de lubricación | Sumidero húmedo |

Aceite de motor

Tipo

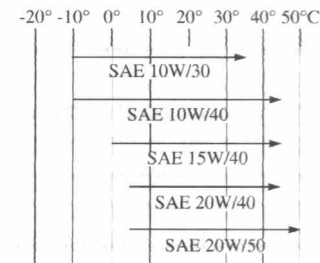

Clasificación del aceite de motor recomendado

Servicio API tipo SE, SF, SG o superior

ATENCIÓN:

Asegúrese de emplear aceites de motor que no contengan modificadores antifricción. Los aceites para motores de automóviles de pasajeros (que tienen normalmente la etiqueta "Energy Conserving") contienen aditivos antifricción que causan el patinaje del embrague y/o del embrague del arrancador, lo cual reduce la vida útil del componente y degrada el rendimiento del motor.

Cantidad

| | |
|---------------------------------|-------|
| Cambio periódico de aceite | 1,4 L |
| Con cambio del filtro de aceite | 1,6 L |
| Cantidad total | 1,8 L |

| | |
|---------------------------------------|------------------------------------|
| Filtro de aire | Elemento tipo seco |
| Combustible | |
| Tipo | Gasolina normal |
| Capacidad del depósito de combustible | 9,5 L |
| Cantidad de reserva de combustible | 2,6 L |
| Carburador | |
| Tipo × cantidad | BDS26 × 1 |
| Fabricante | MIKUNI |
| Bujía | |
| Tipo/Fabricante | CR6HS / NGK o U20FSR-U / DENSO |
| Huelgo | 0,6 ~ 0,7 mm |
| Tipo de embrague | Húmedo, automático centrífugo |
| Transmisión | |
| Sistema de reducción primaria | Engranaje recto |
| Relación de reducción primaria | 3,130 |
| Sistema de reducción secundaria | Transmisión de cadena |
| Relación de reducción secundaria | 2,813 |
| Tipo de transmisión | 5 velocidades de engrane constante |
| Operación | Operación con el pie izquierdo |

| | |
|-------------------------------|-------|
| Relación de engranajes | |
| Primera | 2,643 |
| Segunda | 1,684 |
| Tercera | 1,261 |
| Cuarta | 1,000 |
| Quinta | 0,821 |

Chasis

| | |
|--------------------------------|----------------|
| Tipo de bastidor | Bastidor doble |
| Ángulo del eje delantero | 32° |
| Base del ángulo de inclinación | 120 mm |

Neumáticos

| | |
|---------|------------------|
| Tipo | Con cámara |
| Tamaño | |
| Frontal | 3,00-18 47P |
| Trasero | 130/90-15M/C 66P |

Fabricante/modelo

| | |
|---------|--------------------|
| Frontal | CHENG SHIN / C-916 |
| Trasero | CHENG SHIN / C-915 |

Carga máxima* 183 kg

Presión de aire (neumático frío)

Hasta 90 kg de carga*

| | |
|---------|---|
| Frontal | 175 kPa; 1,75 kg/cm ² ; 1,75 bar |
| Trasero | 200 kPa; 2,00 kg/cm ² ; 2,00 bar |

ESPECIFICACIONES

Hasta 90 kg a máxima*

| | |
|---------|---|
| Frontal | 200 kPa; 2,00 kg/cm ² ; 2,00 bar |
| Trasero | 225 kPa; 2,25 kg/cm ² ; 2,25 bar |

* La carga es el peso total de cargamento, conductor, pasajero y accesorios.

Rueda

Tipo

| | |
|---------|------|
| Frontal | Rayo |
| Trasero | Rayo |

Tamaño

| | |
|---------|----------------|
| Frontal | 18 × 1,60 |
| Trasero | 15M/C × MT2,75 |

Freno

Frontal

| | |
|-----------|----------------------------|
| Tipo | Freno de disco |
| Operación | Operación con mano derecha |
| Líquido | DOT 4 o DOT 3 |

Trasero

| | |
|-----------|---------------------------|
| Tipo | Freno de tambor |
| Operación | Operación con pie derecho |

Suspensión

Frontal

Tipo Horquilla telescópica

Trasero

Tipo Brazo oscilante

Amortiguador

Frontal

Resorte en espiral / amortiguador de aceite

Trasero

Resorte en espiral / amortiguador de aceite

Trayectoria de la rueda

Frontal

140 mm

Trasero

100 mm

Sistema eléctrico

Sistema de encendido

T.C.I. (digital)

Sistema estándar

Tipo

Generador de C.A

Salida estándar

14 V, 25A @ 5.000 rpm

Batería

Tipo

GM10-3A-2

Volaje, capacidad

12 V, 10 AH

Tipo del faro

Bombilla de cuarzo (halógena)

Vataje de bombilla × cantidad

| | |
|------------------------------------|-----------------------|
| Faro | 12 V, 60 W / 55 W × 1 |
| Luz auxiliar | 12 V, 4 W × 1 |
| Luz de freno y posterior | 12 V, 21 W / 5 W × 1 |
| Luz de la señal de giro | 12 V, 21 W × 4 |
| Luz del medidor | 14 V, 3 W × 1 |
| Luz indicadora de punto muerto | 14 V, 3 W × 1 |
| Luz indicadora de luz de carretera | 12 V, 1,7 W × 1 |
| Luz del indicador de viraje | 14 V, 3 W × 1 |

Fusible

| | |
|--------------------------------|------|
| Fusible principal | 20 A |
| Fusible del sistema de señales | 10 A |

Registro de los números de identificación

SAU01040

Registre el número de identificación de la llave, número de identificación del vehículo y la información de la etiqueta del modelo en los espacios suministrados para facilitar el pedido de repuestos a un concesionario Yamaha o para referencia en caso de robo del vehículo.

1. NUMERO DE IDENTIFICACION DE LA LLAVE:

2. NUMERO DE IDENTIFICACION DEL VEHICULO:

3. INFORMACION DE LA ETIQUETA DEL MODELO:

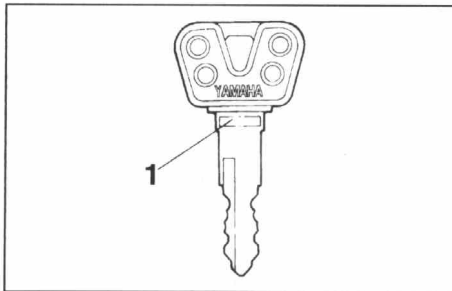

1. Número de identificación de la llave



1. Número de identificación del vehículo

Número de identificación de la llave

SAU01042

El número de identificación de la llave está estampado en la llave. Registre este número en el espacio suministrado como referencia para cuando deba pedir una llave nueva.

Número de identificación del vehículo

SAU01043

El número de identificación del vehículo se estampa en el tubo del cabezal de dirección. Registre este número en el espacio correspondiente.

NOTA:

El número de identificación se usa para identificar su motocicleta y puede usarse para el registro de su motocicleta con la autoridad que otorga la licencia de conducción en su estado.

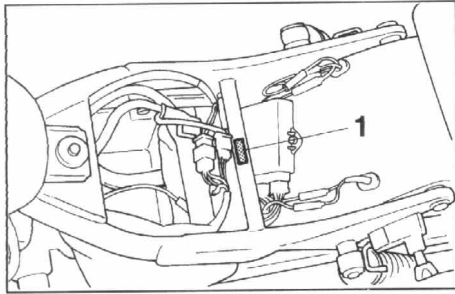

1. Etiqueta del modelo

SAU01050

Etiqueta del modelo

La etiqueta del modelo está adherida al bastidor debajo del asiento. (Para ver los procedimientos de extracción del asiento, consulte la página 3-8.) Registre la información de esta etiqueta en el espacio provisto. Esta información será necesaria para hacer pedidos de repuestos de su concesionario Yamaha.